

Select! Accessories *from the world*



SELECT INTERNATIONAL

Accessories Catalog

セレクト インターナショナル アクセサリー カタログ

2019

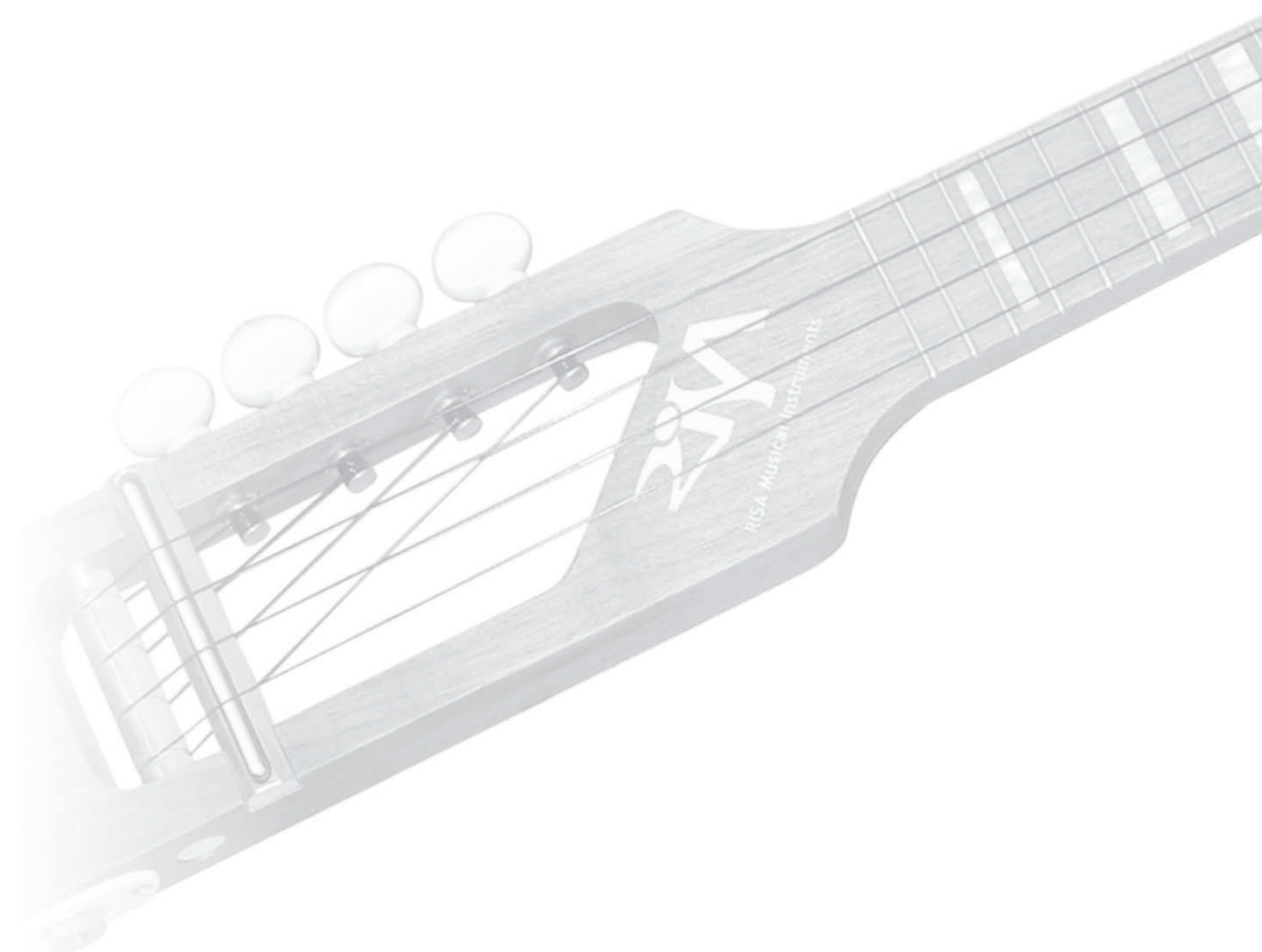

— Contents —

Page

Beechler	ARB			1
Gottsu				2
BARI	Pomarico			3
FIBRACELL	FORESTONE ^{reeds} BAMBOO SOUND REFLECTION	BARI	Shepherd World Instruments	4
工房 誠兵衛 sayB®	Beechler	RS Berkeley	Gottsu	5
saXholder	BIRD STRAP	Gottsu	KOSE	6
silencer	classical Fingers®	DEFLECTOR		7
Jet-Tone	Marcinkiewicz	Arnolds & Sons® Fine Wind Instruments		8
LEGENDS SERIES	IBRASS	WALLACE BRASS	THE WALLACE COLLECTION	9
WALLACE BRASS	THE WALLACE COLLECTION			10
Jo-Ral	EMO	Pro-Line		11
BSC Brass Sound Creation	WALLACE BRASS	ChopSaver For People with Lips!	B.AiR INSTRUMENT ACCESSORIES	12
ZYA	aLaska Pik	KALIMBA	KALIMBA	13
MIGHTY BRIGHT.				14

Beechler

ビーチャー (USA)

< Beechler と ARB >

エルマー ビーチャー / アーノルド ロス ブリルハート
Elmer Beechler Arnold Ross Brillhart

ビーチャーは、サクソプレーヤーとして Tommy Dorsey, Paul Whiteman 達とニューヨークを拠点に活躍。1940年からは 名マウスピースデザイナー、ブリルハートのGreat Neck (N.Y.)にある工場でブリルハートマウスピースの製造に携わる。

1949年にはカリフォルニアに移り、ビーチャー マウスピースの製造を開始。ハリウッド地区のトップアーティストとテストを重ねる一方で、プロ・プレーヤーのためにカスタム・マウスピースの製作に注力する。1978年には増加する需要に応えるため工場を移転・拡張。この頃ブリルハートとの仕事を再開し、お互いのノウハウを生かしたARBマウスピースを開発。ARBはブリルハートの名前、Arnold Ross Brillhartに由来している。



More than 60 years!

60年以上 数多くのトッププレイヤーに愛用され続けてきた銘品

すべての製品は熟練職人の手で仕上げられています

- ベライトメタル：レスポンスが良くスピード感があり、明るく輝きのあるサウンド。
- カスタムメタル：丁寧な仕上げで定評のあるベライトメタルを更に細部まで熟練職人が丁寧に仕上げているモデル。吹奏感、コントロール性がより向上。
- トナレックス：ホワイトアコースティック樹脂を使用し柔らかく明るいサウンド。
- ダイヤモンドインレイ：音の立ち上がり、ヌケが良くパワフルなサウンド。3種類のボアサイズ（アルトのみ）と2種類のフェイスングの組合せが可能。
Sボア：豊かな倍音、パワフルで輝きのあるサウンド
Mボア：美しいハーモニー
Lボア：スタジオ、スモールコンボ向き
- ハードラバー：ミディアムファーストなレスポンスでダークなサウンド。

ベライトメタル (*1)		
ソプラノ	2~9	¥65,000
アルト	2~9	¥68,000
テナー	2~9	¥68,000
バリトン	2~9	¥75,000

カスタムメタル (*1)		
ソプラノ	2~9	¥72,000
アルト	2~9	¥78,000
テナー	2~9	¥78,000
バリトン	2~9	¥85,000

トナレックス ハードラバー (*2)		
アルト	2S~9S, (2L~9L)	¥26,000
テナー	2S~9S, (2L~9L)	¥28,000

ダイヤモンドインレイ ハードラバー		
アルト (*3)	S2S~L9L	¥24,000
テナー (*2)	2S~9S, (2L~9L)	¥25,000
バリトン (*2)	2S~9S, (2L~9L)	¥31,000

*1) キャップ/リガチャー付き *2) フェイスング: S(ショート), L(ロング) (Sが一般的)
*3) ボアサイズ: S(スモール), M(ミディアム), L(ラージ)とフェイスング: S, Lの組合せが可能



リガチャー/キャップ
→ p.5

ARB

アーアールビー (USA)



Arnold Ross Brillhart (アーノルドロスブリルハート)

名マウスピースデザイナー

Arnold Ross Brillhart と Elmer Beechler によって作られた傑作

- メタル：明るくソフトでメロウなサウンド。
- カスタムメタル：丁寧な仕上げで定評のあるメタルを更に細部まで熟練職人が丁寧に仕上げているモデル。
- アーベックス：軽快な吹奏感と明るく輝きのあるサウンド。各2種類のボアサイズとフェイスングの組合せが可能（ボアサイズ S/Lはビーチャー：ダイヤモンドインレイ参照）。
- グレートネックオリジナル：現代に蘇ったビンテージサウンド。

メタル (*1)		
アルト	2~9	¥68,000
テナー	2~9	¥68,000
バリトン	2~9	¥75,000

カスタムメタル (*1)		
アルト	2~9	¥78,000
テナー	2~9	¥78,000
バリトン	2~9	¥85,000

アーベックス W ハードラバー (*2)		
アルト	4★~6★	¥14,500

グレートネックオリジナル ハードラバー (*3)		
アルト	2★~9★ (2~9)	¥38,000
カスタムアルト	2★~9★ (2~9)	¥45,000

*1) キャップ/リガチャー付き
*2) ボアサイズ: S(スモール), 記号なし(ラージ)とフェイスング: (*3参照)の組合せが可能
*3) ★: ショートフェイスング ★なし: ロングフェイスング (★ショートフェイスングが一般的)

Gottsu

Made in JAPAN! 細部へのこだわり

可能な限りまっすぐ平らなテーブル、左右対称なサイドレール・フェンシング...
ハンドフィニッシュならではのこだわり

ゴツ (日本)

- **ソロイスト**：大好評の記念モデル「Jazz Soloist Short Shank Marble」をブラックエボナイトで通常ラインナップに! **New!**
- **ソロイスト・クロスオーバー**：強靭さと適度な弾力性を併せ持つ、パワフルでありながら、柔らかく太い音色のポリカーボネート製。 **New!**
- **メタルHL 2018**：ティンアロイ製ハイバッフル・モデル。大好評を博したモデルが更にパワーアップして再登場! **Model Change!**
- **セピアトーン ジャズメタル**：古き良き時代のサウンドを完全に再現。パワーとレスポンス、ダークで柔らかい音色。吹き易さが魅力。
- **セピアトーン**：名前の通り、古き良き時代のサウンドを再現。野太い音色と、甘いエッジが魅力。
- **セピアトーン VI (ヴィーアイ)**：ヴィンテージ・マウスピースのデータを基に創り出された エボナイト・モデル。
- **セピアトーン VI マーブル**：VIと同じ内部構造で、このモデルのために特別調合された“カラー マーブル エボナイト”を用い、シャンクリングを追加。
- **will (ウィル)**：Jazzマウスピースの経験を活かし、開発された Classicモデル。ピュアでクラシカルな響き、バランス良くナチュラルな吹奏感。 **New! Model Change!**
- **マスター**：1930年代 コールマン・ホーキンスなどが、愛用していたモデルを再現しつつ、現在の技術で、より正確に作ることを実現。
- **スタジオメタル**：マウスピースのシェイプに溝を彫る事などで、太く、倍音の多いハイバッフルトーンを実現。
- **響 (ひびき)**：ダークで、暖かみのある渋い音も楽に出せるモデル。BIG BAND JAZZをはじめ、ブルース、フュージョンなどあらゆるジャンルに対応。
- **VIメタル**：セピアトーンVIのメタルバージョン。毎日吹いてももっと吹きたくくなるようなスタンダードを追究。

New! ソロイスト



ソロイスト・クロスオーバー



メタルHL 2018 **Model Change!**



ジャズメタル



セピアトーン



セピアトーン VI (ヴィーアイ)



マスターヴィンテージ



スタジオメタル



セピアトーン VI マーブル



will (ウィル) **Model Change!** **New!**



響 (ひびき)



VIメタル ヴィンテージ



New!	ソロイスト	エボナイト
	ソプラニーノ	C ~ D ¥28,000
	ソプラノ	C*~G ¥28,000
	アルト	C ~ E ¥30,000
	テナー	C*~G ¥32,000

New!	ソロイストクロスオーバー	ポリカーボネート
	アルト	D ~ E ¥31,500

Model Change!	メタルHL 2018	ティンアロイ
	ソプラノ	5 ~ 8 ¥30,000
	アルト	5 ~ 8 ¥36,000
	テナー	7 ~ 8 ¥42,000

	ジャズメタル	真鍮+SP
	アルト	5 ~ 9 ¥35,000
	テナー	6 ~ 10 ¥36,000
	バリトン	7 ~ 9 ¥48,000

	セピアトーン	シリコンラバー
	アルト	5 ~ 8 ¥24,800
	テナー	7 ~ 9 ¥25,800

	セピアトーン VI (ヴィーアイ)	エボナイト
	ソプラノ	4 ~ 9 ¥30,000
	アルト	5 ~ 9 ¥32,000
	テナー	6 ~ 10 ¥33,000
	バリトン	7 ~ 9 ¥36,000

	セピアトーン VI マーブル	エボナイト
	アルト	5 ~ 8 ¥50,000
	テナー	6 ~ 8* ¥53,000

Model Change! New!	Will (ウィル)	エボナイト
	アルト	A18 (1.4mm) ¥22,000
	B♭クラリネット	G40 (1.195mm) ¥25,000
	バスクラリネット	G45 (1.93mm) ¥29,000

	マスター ヴィンテージ	真鍮+GP
	テナー	6 ~ 9 ¥45,000

	スタジオメタル	真鍮+SP / 真鍮+GP
	アルト <SP/GP>	5 ~ 9 ¥36,000 / ¥42,000
	テナー <SP/GP>	6 ~ 10 ¥40,000 / ¥47,000

*GP:受注生産

	響 (ひびき)	真鍮+SP / 真鍮+GP
	ソプラノ <SP/GP>	4 ~ 9 ¥30,000 / ¥33,000
	アルト <SP/GP>	5 ~ 9 ¥32,000 / ¥33,000
	テナー <SP/GP>	6 ~ 10 ¥33,000 / ¥34,000

*GP:受注生産

	VIメタル ヴィンテージ	真鍮+SP / 真鍮+GP
	テナー <SP/GP>	6 ~ 10 ¥40,000 / ¥45,000

*GP:受注生産



Gottsu
マウスピース用リガチャー

→ p.5



Gottsu
マウスピースクッション

→ p.5



Gottsu
クラリネット バレル

→ p.5



Gottsu
ストラップ

→ p.6

BARI

バリ (USA)



インフィニティ

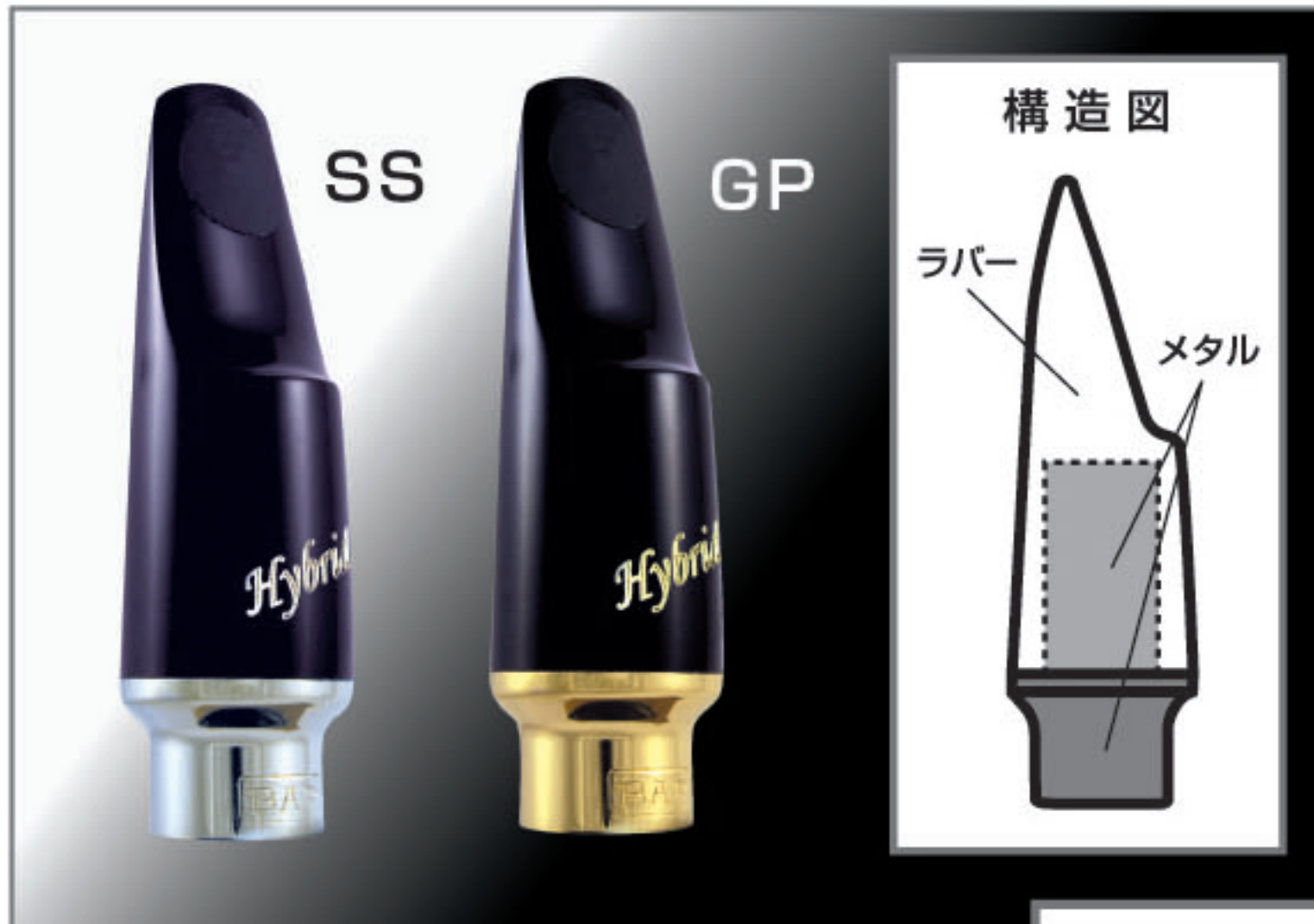

ハイブリッド



サイクロン



ホークII



デコタ



ゴールド ラバー

バリ マウスピース — 斬新さからスタンダードまで —

斬新なアイデアのサイクロンからスタンダードなラバーまで
世界中で愛用されているマウスピース

- **インフィニティ**：ハイバッフルらしいエッジが効いたスピード感のあるサウンド。**New!** (INFINITY) ラバーならではの暖かい響きとコントロール性の良さも併せ持っています。
- **ハイブリッド GP**：「メタルの力強さとレスポンスの速さ」「ラバー独特のハスキーな音色」メタルとラバー、両方の良さを併せ持つ幅広い表現力。
- **ハイブリッド SS**：チェンバーまでの金属部分にステンレス・スチールを使用することで、よりダークな響きが増しました。
- **サイクロン**：渦巻き状のチェンバー、2つに分かれたリガチャーに個性あるルックス。これをバリ！と呼べるモデル。反応が良くパワフル。ルックスとは相反して安定感があり扱いやすいので様々なジャンルで活躍します。
- **ホークII**：着脱可能なウェイト「エンハンサー」により、ダークで太く・重い音がパワフルに。単体時にはブライで開放感あふれるサウンド。24金仕上げ。エンハンサー付。
- **ゴールド**：コントロールしやすく、高音まで太くパワフルなサウンド。18金仕上げ。
- **デコタ**：低音から高音まで輪郭のはっきりした、しっかりとしたサウンド。
- **ラバー**：高音域まで非常に鳴らしやすく、エッジの効いたパワフルなサウンド。

ハイブリッド			
アルト	GP	5~8	¥26,000
テナー	GP	5*~10	¥27,000
アルト	SS	5~8	¥27,000
テナー	SS	5*~10	¥28,000

サイクロン <*>			
アルト		4~9	¥40,000
テナー		5*~10	¥45,000

ホークII 24Gold Plate <*>			
アルト		4~9	¥42,000
テナー		5*~10	¥44,000

New! インフィニティ ハードラバー			
アルト		5~8	¥23,000
テナー		6*~9	¥24,000

デコタ ハードラバー			
ソプラノ		3~7	¥18,000
アルト		4~7	¥19,000
テナー		3~7	¥20,000

ゴールド 18Gold Plate <*>			
ソプラノ		4~8	¥26,000

ラバー ハードラバー <*>			
ソプラノ		58~70	¥20,000

<*>: キャップ・リガチャー付

Pomarico

ポマリコ (イタリア)

コジモ ポマリコ

数々のオーケストラで首席クラリネット奏者として活躍する一方、室内楽も数多くこなし、クラリネットのために書かれた楽曲の普及に貢献した。



ブラック クリスタル

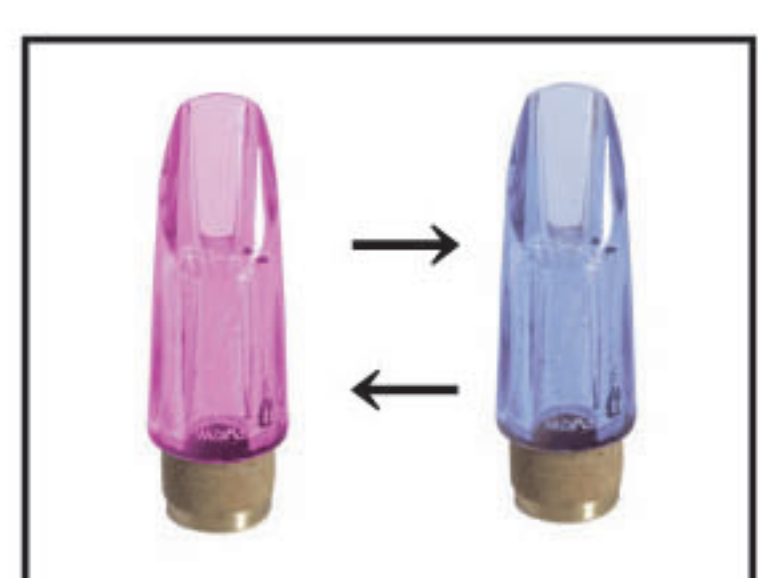

ウィザード



クリスタル Jazz

クリスタルの輝き — since 1950

世界唯一のクリスタル マウスピース メーカー — ポマリコ
厳選された素材による究極のハンドメイド マウスピース

* 他社有名メーカーのクリスタルマウスピースもポマリコが製造していたという事実は、世界標準とも言えるクオリティを証明しています。

- **クリスタル**：イタリアのトスカナ地方で産出される純粋なクリスタルから熟練職人の手作業によって作られています。純粋なクリスタルは経年変化することなく、柔らかさと温かさを兼ねそろえた美しい音色を演出します。

ウィザード：特殊なミネラル成分が添加されているためクリスタルの性質がソフトになり、温かいダーク・サウンドが得られます。さらに、光によってマウスピース自体の色も変化します。

ブラック クリスタル：クリスタルにカーボンを配合。トラディショナルなブラック カラー仕上げ。

<クラリネット>

クリスタル <Bbモデル>		
ジュエル	エメラルド、ルビー、サファイア、ダイヤモンド	¥22,000
NIGUN	---	¥22,000
ブラック クリスタル	ムーン、スター、サン	¥24,000
ウィザード	---	¥28,600
JAZZ	★、★★	¥22,000

クリスタル <スペシャル・モデル>		
E♭	0、1、2、3	¥20,000
バス	N1、N2、N3	¥26,000
A管	ミディアム、オープン	¥26,000
ジャーマンベーム	★、★★、★★★	¥22,000

<サクソ>

クリスタル		
ソプラノ	3~5	¥20,000
アルト	3~5	¥23,000
テナー	3~5	¥24,200

クリスタル Jazz		
ソプラノ	6~8*	¥28,000
アルト	6~9	¥32,000
テナー	6~10	¥34,000

*) ジュエル、NIGUN には、内部形状の違いにより、トーンニュアンスが異なるメローとブライターがあります。

FIBRACELL

ファイブラセル (USA)

理想を追求した新素材リード

ケーンの質感
ケーンに優る表現力

- 豊かな倍音
- いきいきとした音色
- すばやいレスポンス
- 正確なピッチとイントネーション
- 音色・質感・重さはケーンと同等
- 耐久性はケーンの6倍
- 温度や湿度に影響されない
- 製品によるバラツキがない



プレミアシリーズ

製品の良さはそのままに、
より多くのプレーヤーの要求を
満たすために10段階で登場

(1, 1½, 2, 2½, 3, 3½, 4, 4½, 5, 5½)

◆ソプラノ/アルト/テナー サックス, B♭クラリネット ¥3,000

◆バリトン サックス, バスクラリネット ¥4,000

スタンダードシリーズ

(S~H 5段階)

◆ソプラノ/アルト/テナー/バリトン サックス, B♭/バス クラリネット ¥3,000

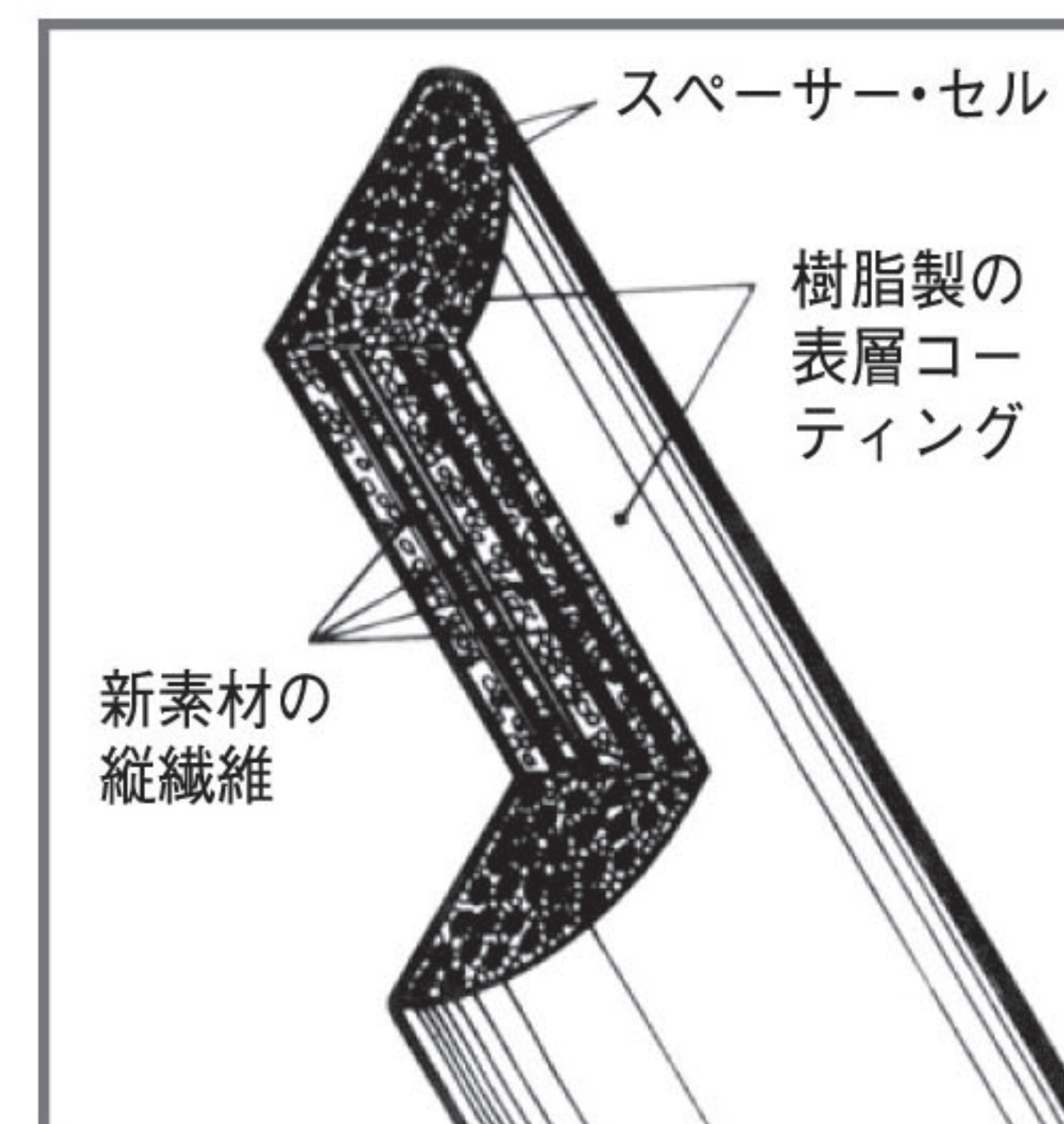

ファイブラセルの断面図

FORESTONE reeds

BAMBOO SOUND REFLECTION

フォレストーン (日本)

竹から生まれた新素材のリード

竹由来の特殊素材 (特許取得済) と 世界で唯一の金型射出成型により
今までの合成樹脂リードにはないクオリティを実現



ブラックバンブー 各 ¥2,800

竹とカーボンの特別な配合により、
コシのある音色でクラシックプレイヤーに大好評!

- ◆ソプラノ/アルト サックス (XS, S, MS, M, MH, H, XH)
- ◆テナー/バリトン サックス/クラリネット (XS, S, MS, M, MH, H)



檜 (ヒノキ) 各 ¥2,800

JAZZ、POP 向けの明るめの音色が特徴。
より『コシ』のある音色にするために特殊な素材を配合、
さらに両面をサンドブラスト加工仕上げ。

- ◆アルト サックス (XS, S, MS, M, MH, H, XH)
- ◆テナー サックス (XS, S, MS, M, MH, H)

ホワイトバンブー
各 ¥2,800

トラディショナル
サックス 各 ¥2,600 / クラリネット ¥2,400

G-Tuned (Gチューン) Tuned by Gottsu
各 ¥3,200

BARI

バリ (USA)

新素材リードのパイオニア

- 独特のフィーリングと表現力
- 抜群の耐久性
- 温度や湿度に影響されないコンディション
- ボリュームのあるサウンド

◆ソプラノ/アルト/テナー/バリトン サックス, B♭/バス クラリネット
(S, M, H, MS, MH) 各 ¥3,000

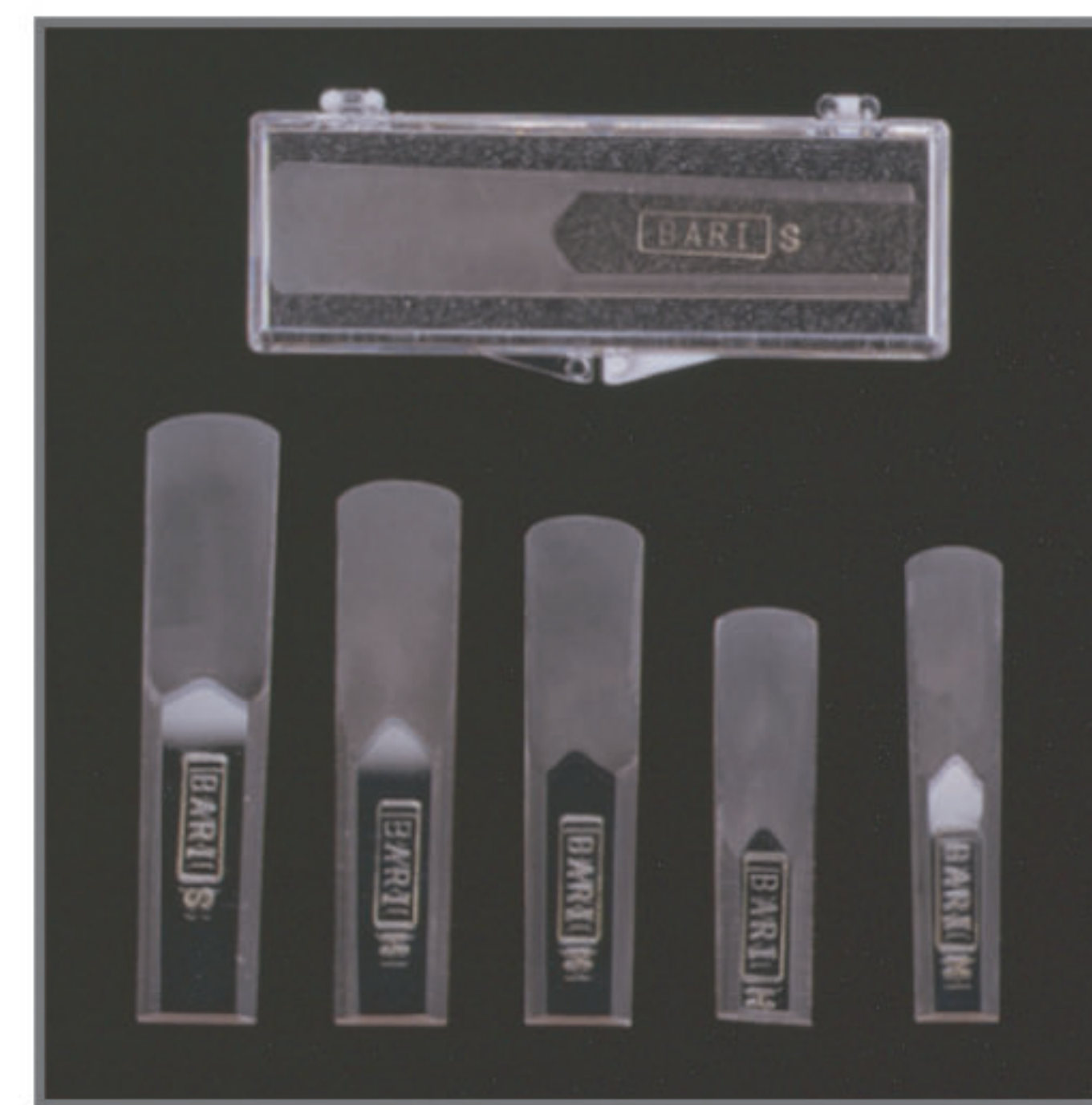

Shepherd World Instruments

シェパード (ROC)

皮製フルートケースカバー —— シェパード



ポケット内部

- 皮製ながらリーズナブルな価格
- 価格以上の丁寧な縫製としっかりとした作り
- ポケット内部に採用した水玉模様をあしらった生地がデザインのワンポイントになっています。
- 内部には高級感とクッション性のあるビロードを採用。

サイズ: C管用 / H管用
カラー: ブラック / ブラウン

各 ¥24,000



ビロード地の内部



誠兵衛 (日本)

バイク部品製造技術から創り出された 究極のアルミ製リガチャー

Original series

- 明るく輪郭のある素直な音色。
- 楽に音を出せる。
初心者や肺活量の少ない人でも、より気軽に演奏を楽しめます。
- ピッチコントロールが容易。
- アルミならではのレスポンスの速さ
アルミは真鍮に比べて1.5倍程度速い
(工業資料より)
- 遊び心あるカラーバリエーション
塗装ではなく耐久性に優れた化学反応による着色
(着色アルマイト処理)
- 高いリードホールド性能
リード接地部(製品画像の黒い部分)にウレタン樹脂コーティングを施すこと(世界初)でリードを確実にホールドし、リードの振動を効率よく楽器に伝えます。

オープンブライス

<対応製品等>

- 基本的にヤマハ純正リガチャーがはまるマウスピースに使用可能です。
- キャップはロンディーノ製に対応しています。

<B♭クラリネット>



- バイオレット ■パステルピンク
- パステルブルー ■ブラック

<サクソ (アルト・テナー)>



- ガンメタリック ■グリーン
- パステルレッド ■ゴールド

<バスクラリネット>



- ホワイト (=シルバー)

<バリトンサクソ>



- ゴールド (マット)

Classic series

B♭クラリネット
サクソ (アルト・テナー)

New!



クラシック・シリーズ

オープンブライス

形状設計を新たにし、少し抵抗を持たせることにより、さらに輪郭のある遠達性の高い音を実現させました。レーザー加工ならではの繊細な美しい彫刻が、シルバー色と相まって上品な仕上がりとなっています。



B e e c h l e r

ビーチラー (USA)

サクソ リガチャー

ソプラノ/アルト/テナー/バリトン用

■メタル用

- クロームメッキ仕上 (逆締めタイプ) ¥12,000
- 肉厚ブラック塗装仕上 (逆締めタイプ) ¥11,000

■ラバー用

- アンティークブラス仕上 (逆締めタイプ) ¥11,000
- 肉厚ブラック塗装仕上 (逆締めタイプ) ¥11,000

■"虹彩" アルト・テナー (ラバー)用

- カスタム・プリズマティック仕上 ¥12,000

<キャップ>

- ソプラノ/アルト/テナー/バリトン用 ¥6,000



RSバークレー (USA)

アジャスタブル チューニングバレル — フリーダム —

チューニングが素早く、簡単に!
しかも 吹奏感や音質も向上

- チューニングリングを左右に回転させるだけ。楽器本体やマウスピースとのジョイント部を動かす必要なし。
- ロータリー式できめ細かいチューニングの微調節が可能。チューニングリングを1回転させると1ミリ伸縮。
- 精度の高い内部構造を持ったアルミ合金製ボディ。リードの振動を効率良く楽器本体に。
- 適合サイズ: ミディアムボア、ラージボア
- チューニング範囲: 60mm~70mm

¥13,000

バレル自体が伸縮する構造で
手軽に素早くチューニング可能



Gottsu

ゴッツ (日本)

マウスピースクッション



Gottsu「響」用 自己吸着タイプ
何度でも貼り直し可能
厚さ: 0.4mm / カラー: ブラック
6枚入り ¥1,200

リガチャー

New!



■ラバー用: ソプラノ/アルト/テナー
■メタル用: テナー
素材: 真鍮 / 仕上げ: ニッケルプレート
※透明ケース入り 各 ¥12,000

クラリネット バレル



エボナイト
¥12,000
マープル
¥20,000

標準タイプ: 655mm、660mm
(640~670mm 0.5mm単位可)

saxholder

サクソホルダー (スイス)



首の痛みから解放!

Patented <特許>

首に掛けない新発想のストラップ

サクソホルダー

- ソプラノ Sax
- アルト Sax
- テナー Sax
- バリトン Sax
- バスクラリネット
- バスーン

1本で すべてに対応!!

¥8,400

- 首への負担を激減：両肩とお腹で楽器を支持。だから首に負担が掛かりません。
- 片手で簡単、手早く着脱。しかもしっかりホールド。
- さまざまな調整機能で体格に合わせてジャストフィット。
- 1サイズでサクソ (SS~BS) から、バスクラ、バスーンに対応。
- 航空機にも使用されるアルミロッドをはじめ厳選された素材を使用。
- コンパクト収納：ベルへ収納可能 (BS、*TS：楽器によります)。(専用ポーチ付き)。
- 組み立て簡単2ステップ。

3点支持で

首が
ラク!



首元の圧迫を防ぎ、ベストポジションをキープ

バードストラップ (日本)

- 独自のV型形状の長さ調節金具で、ストラップによる首元の圧迫を防止



サイズ

<サクソ用> S M L XL
<クラリネット用>

¥4,700~¥10,600

カラーオーダー ¥13,200~

Gottsu

原点の

手作り仕上げ

ゴツ (日本)

- 首周りには厳選した本革を使用。
- シンプルでアンティークなデザイン。

New!



スタンダード 57~47cm
ショート 53~44cm



¥7,000

KOSE ショルダー ストラップ

(コーセー)

首が楽になる! 音が太くなる!



Sax プレイヤー 菊地 康正 プロデュース

- 肩に掛けるだけ。首への負担がなくなり音も太くなります。
- ネクストラップ同様、服装を気にせず気軽に使用できます。
- 自分の体形にジャストフィットするように、簡単に形の調整ができます。

■合成皮革製 ¥6,000

菊地 康正

<Kose Kikuchi>



サクソ(テナー/アルト)、フルート奏者、作・編曲家、教育者

数多くの日米一流アーティストと共演、教室や通信教育での生徒は数千名を数え、教本も多数執筆出版する。

KOSE サスペンダー ストラップ

<サイズ> ショート(145~165cm) / ロング(165~180cm)

- 皮製 (黒のみ) 各¥8,000
- 合成樹脂布製 (黒・茶) 各¥6,500

- 首が楽になることに加え、首を締め付けないので、空気の流れが本来の太さになり、音が大きく、太くなります。
- フックが可動式なので、楽器を移動して構えることが出来るため、自在性が高く便利です。



silencer

サイレンサー (スイス)

サクソ、クラリネットのトレーニングに!

アンブシュアや耳のトレーニングに効果絶大!

*マウスピースでの練習は アンブシュア、アーティキュレーション、呼吸法の改善、ピッチコントロールの習得などに非常に効果的です。

Patented <特許>

- 1日5分間! ハーモニックとロングトーンの組み合わせ練習で驚きの効果を
- サイレンサーを装着することで音程が安定
- 抜群の消音効果! 場所を気にせず練習可能
- ポケットに入る 軽量・コンパクトボディ
- 1個で、ソプラノ/アルト/テナー/バリトン・サクソ、B♭クラリネット、のすべてに対応

¥8,000

セット内容: 本体・教本(英語)、DVD(英語)、取扱説明書(日本語)

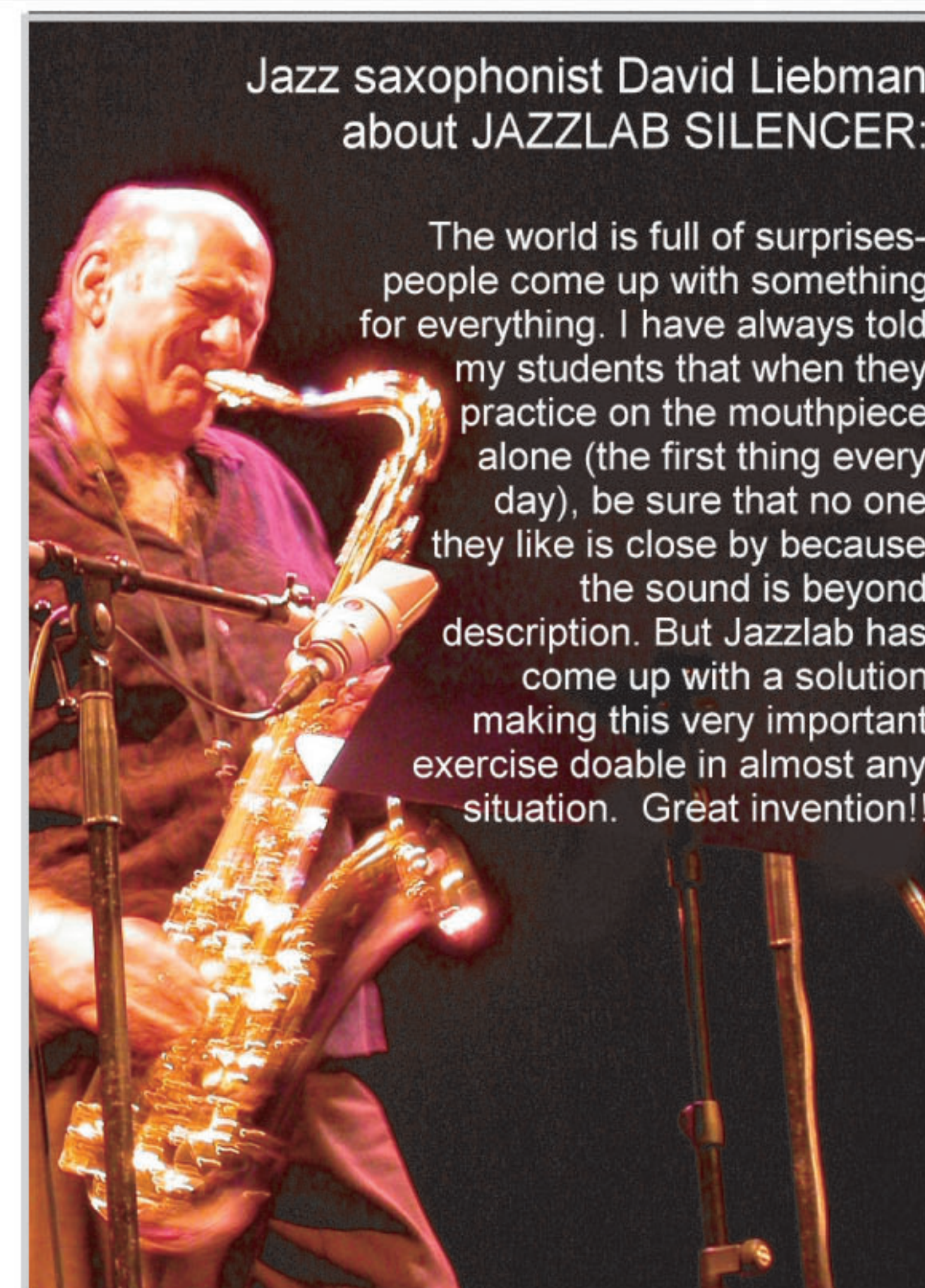
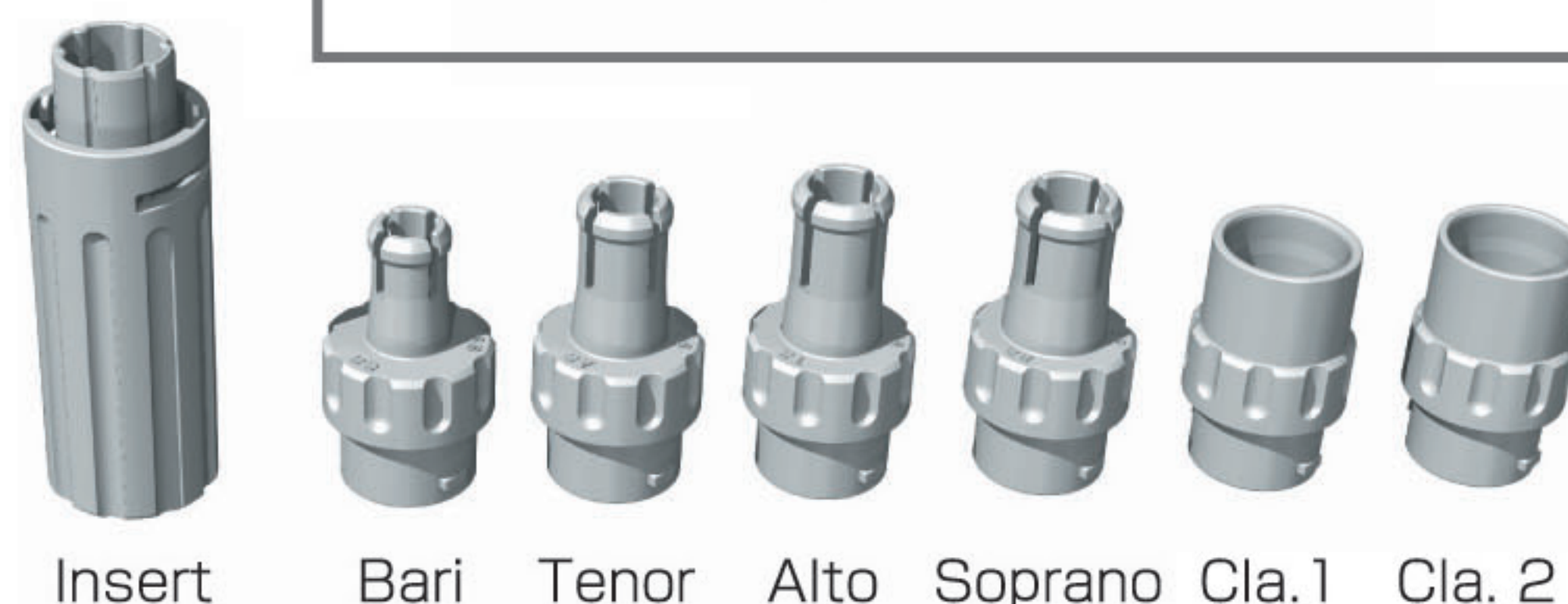
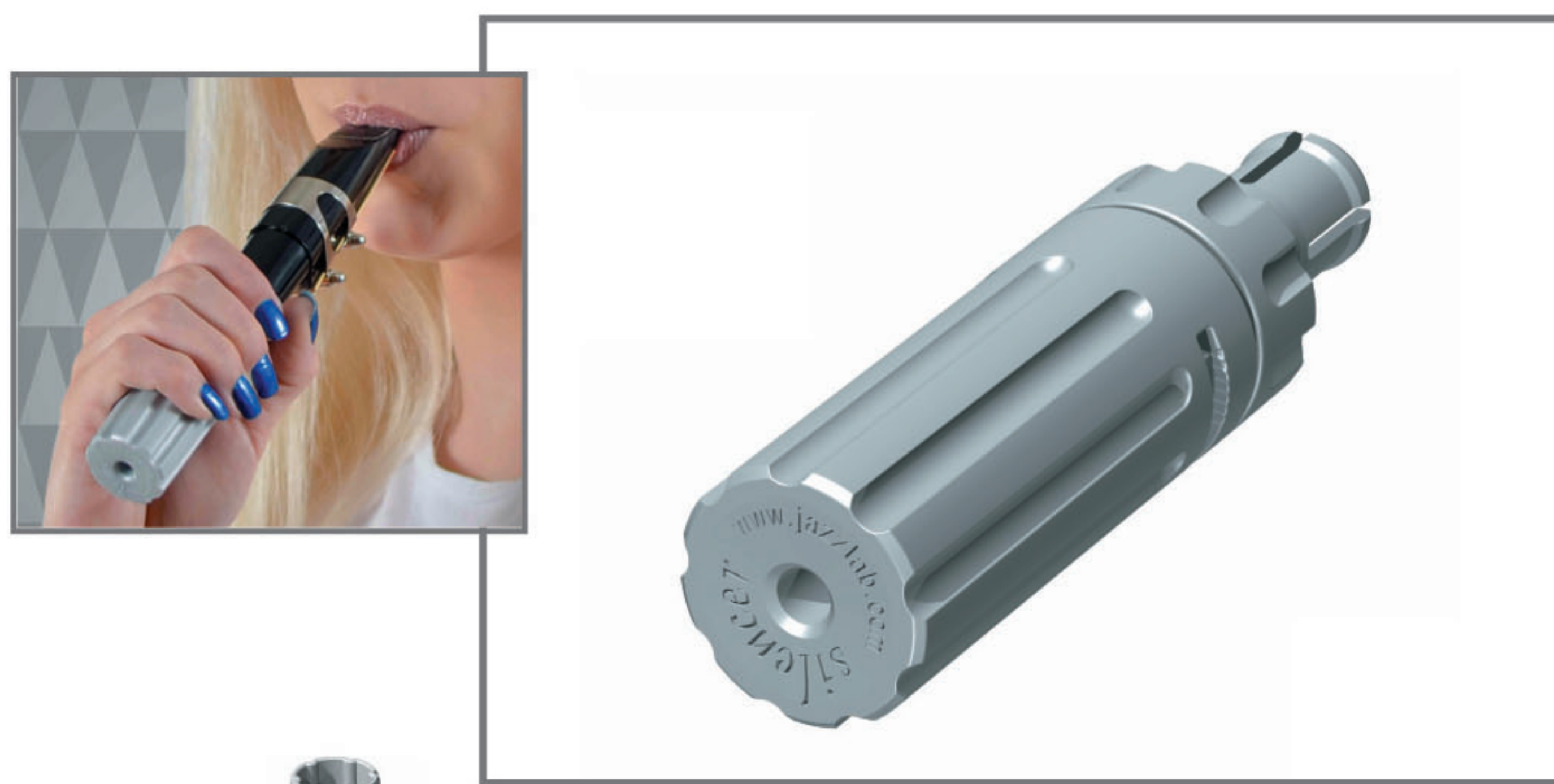

Jazz saxophonist David Liebman about JAZZLAB SILENCER:

The world is full of surprises-people come up with something for everything. I have always told my students that when they practice on the mouthpiece alone (the first thing every day), be sure that no one they like is close by because the sound is beyond description. But Jazzlab has come up with a solution making this very important exercise doable in almost any situation. Great invention!!

デイヴ・リーブマンも絶賛!



classical fingers®

クラリネット運指トレーナー

クラシカルフィンガーズ

フォームを矯正し、なめらかな運指に!

Patented<特許>

<セット内容>

- ◆フィンガーガード (本体)
- ◆マグネチックバンド (2本)
- ◆専用ポーチ (マイクロファイバー製)

¥9,000

- フィンガーガードが指の上がり過ぎ(キーから離れ過ぎ)を教えてください。
- 正しいフォームが身に付き、運指のスムーズさも向上します。
- 楽器をバランス良く持てるようになり、長時間演奏での疲労やストレスが軽減されます。
- 磁石が付いた専用ゴムバンドを使用して取り付けるので、楽器を傷付けず着脱も簡単です。



着脱も簡単!

Step 1

Step 2

Step 3

DEFLECTOR

ディフレクター (スイス)

壁よ、さらば サクソ用 出音モニターツール ディフレクター



- 楽器の吹奏音が奏者の耳に直接的に届くようになります。もう壁に向かって吹く必要はありません。
- 取付け簡単! 専用に設計されたクリップで 簡単・確実に取付けできます。
- 角度調節自在! 楽器の種類を問わず、「個人練習」や「バンドの中で」など状況に応じた使用が可能です。

ソプラノからバリトンまで対応

¥6,200

Patent Pending <特許出願中>



Jet-Tone

ジェット トーン (USA)

伝説的マウスピース—ジェット トーン

メイナード ファーガソン、ビル チェイスらの卓越したハイ ノートを陰で支え
金管の表現領域を大きく広げた伝説的マウスピース

リイシューシリーズ 各¥15,000

1960年代から70年代の発売開始当時のオリジナルスペックを忠実に再現した復刻版 (リイシュー)。
レジェンドたちが愛した往年の銘品が現代に蘇りました。



若き日のM.ファーガソン

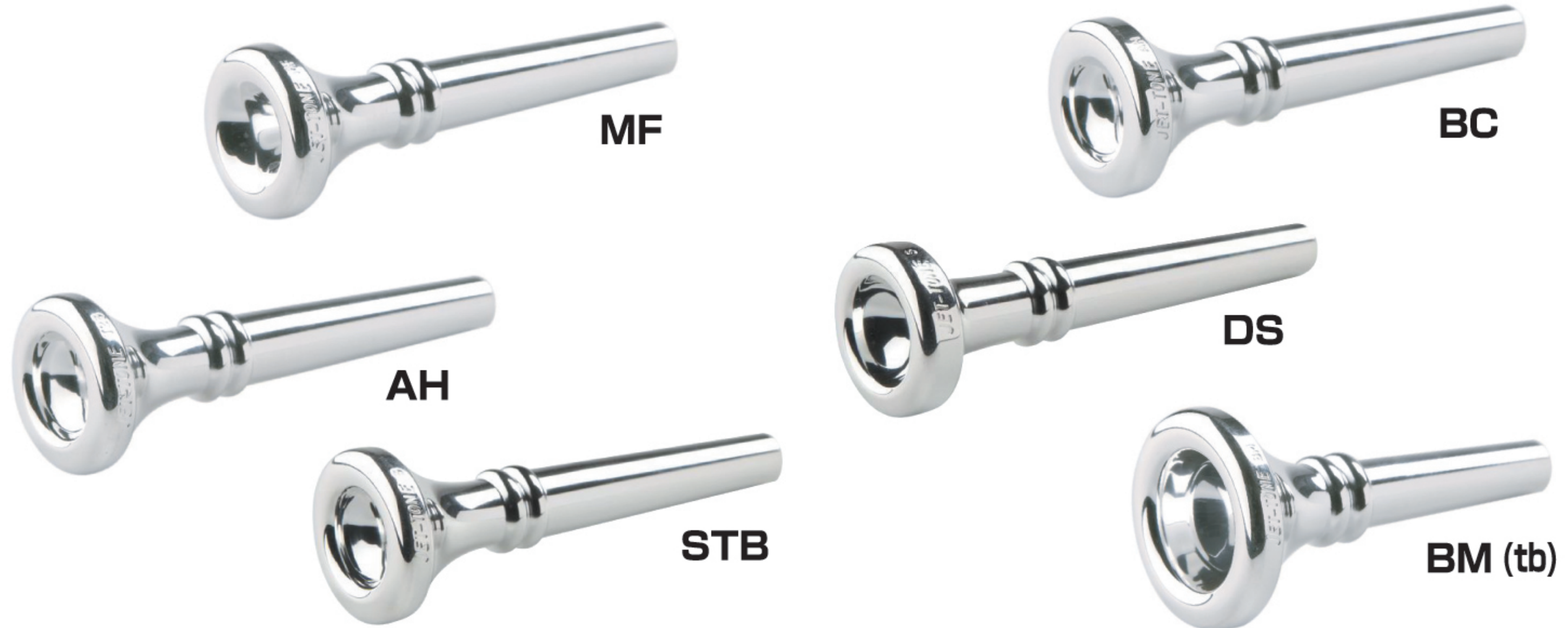

<トランペット>

- MF <メイナード・ファーガソン> Maynard Fergusonが愛用したオリジナルモデルを忠実に復刻。Vカップ。ハイノート・プレーヤー向き。(16.41 / V Cup / 25 / -)
- BC <ビル・チェイス> Bill Chaseのために設計されたオリジナルモデルを忠実に復刻。リード・プレーヤーやハイノート・プレーヤー向き。(16.00 / 7.87 / 28 / -)
- AH <アル・ハート> Al Hirtが愛用したオリジナルモデルを忠実に復刻。広いレンジと音量を求めるプレーヤー向き。(16.51 / 7.49 / 27 / -)
- DS <ドク・セバリンセン> 豊かで厚みのある響きと広い高音域で知られるDoc Severinsenのために作られたオリジナルモデルを復刻。Vカップ。(17.32 / 10.67 / 28 / -)
- T2B <T2B> 広いレンジと豊かな音量、厚みのあるサウンドを求めるプレーヤー向き。(16.76 / 7.19 / 28 / -)
- SYMC <シンフォニー・C> 深めのカップから生み出されるレスポンスの良い豊かなサウンドはスタンダード やクラシック向き。オールラウンドタイプ。(16.26 / 9.14 / 28 / 27.94)
- STB <スタジオ・B> 比較的楽に吹けて僅かに丸みのあるリムを好むプレーヤー向き。(16.66 / 7.95 / 28 / -)

<トロンボーン>

- BM <バディ・モロー> リードやソロ演奏向きに設計。比較的楽に吹けてアグレッシブで大きな音量が期待できる。(24.03 / Shallow Bowl + V1 / (0.228) / -)

※ (内径(mm) / カップ / スロート / 外径(mm))

Marcinkiewicz

マーシんキャウィッツ <MMP> (USA)

MMP

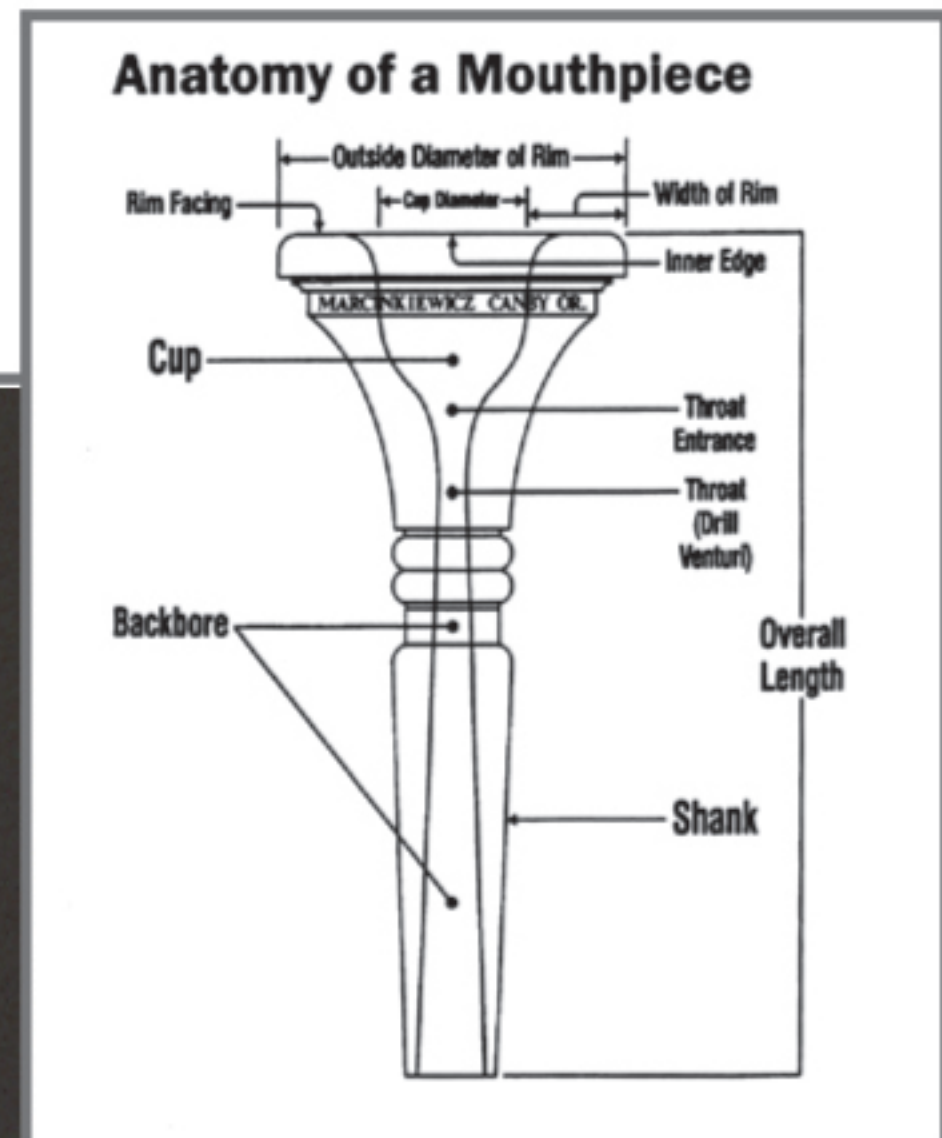
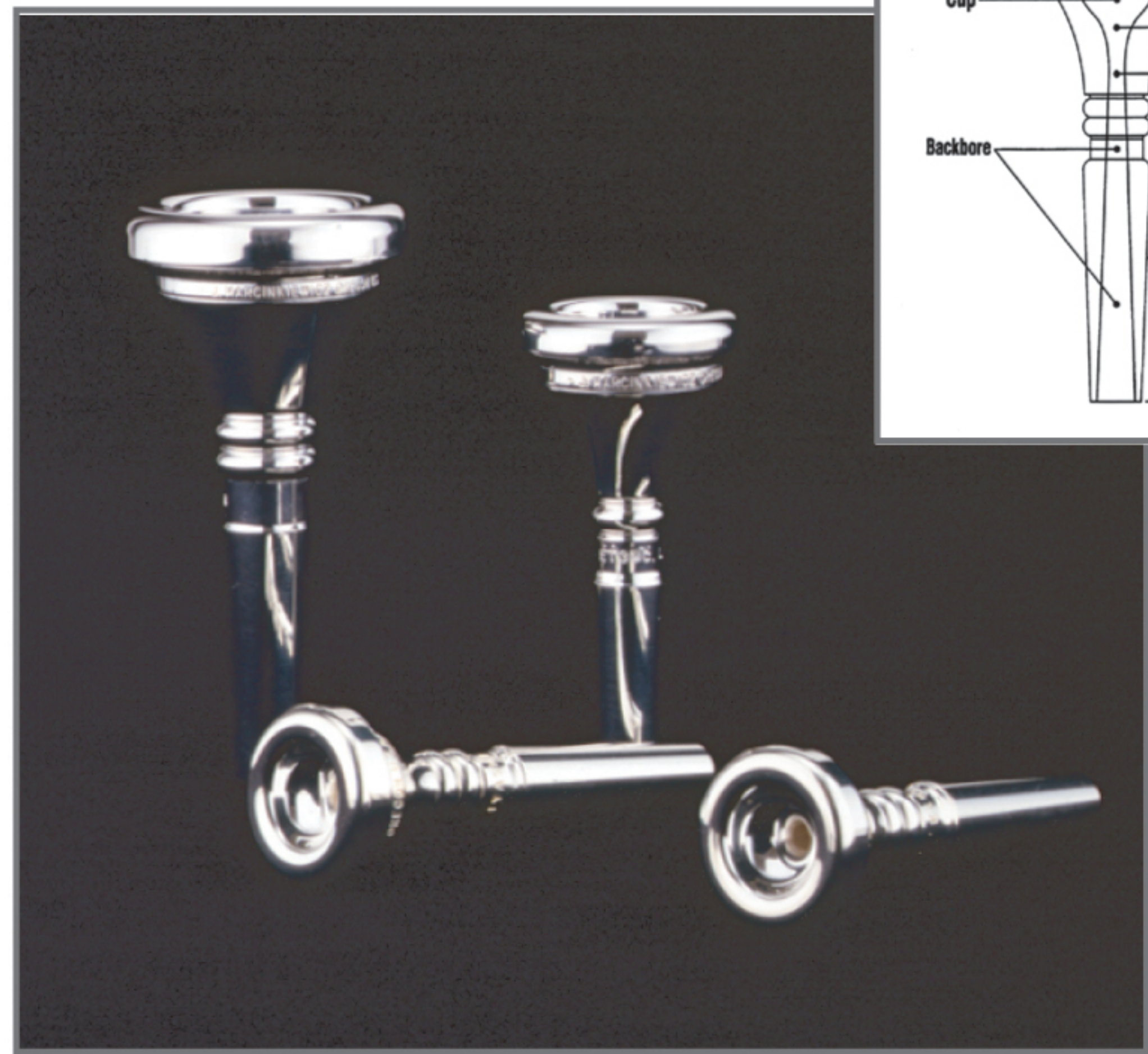

トッププロを魅了する クォリティ

エリック ミヤシロ、ボビー シューなど数多くのトッププロの
サウンドへの追求を100分の1ミリ単位の高精度技術でサポート

<アーティストシリーズ>

- ◆トランペット 各¥15,000 (* Claude Gordon ¥16,500)
Eric Miyashiro、Bobby Shew (5モデル)、J.W.Marcinkiewicz、Graham Young、Bob Senescu、Roy Roman、Herb Alpert、Jeff Tyzik、Allen Vizzutti、Mike Vax、Roger Ingram、Chuck Findley、Wayne Bergeron 他
- ◆フリューゲルホルン 各¥15,000
Bobby Shew 他
- ◆トロンボーン 各¥17,000
Byron Peebles、Charlie Loper、Lloyd Ulyate、David Steinmeyer 他
- ◆チューバ 各¥27,500
T.Johnson、Jim Self 他

<CH (コンサートホール) シリーズ>

特許を取得した多層リング状ボディが、
マウスピースの鳴りはそのままに安定感を向上させます。

*アーティストモデル他 各種対応可能。 トランペット用：¥28,000

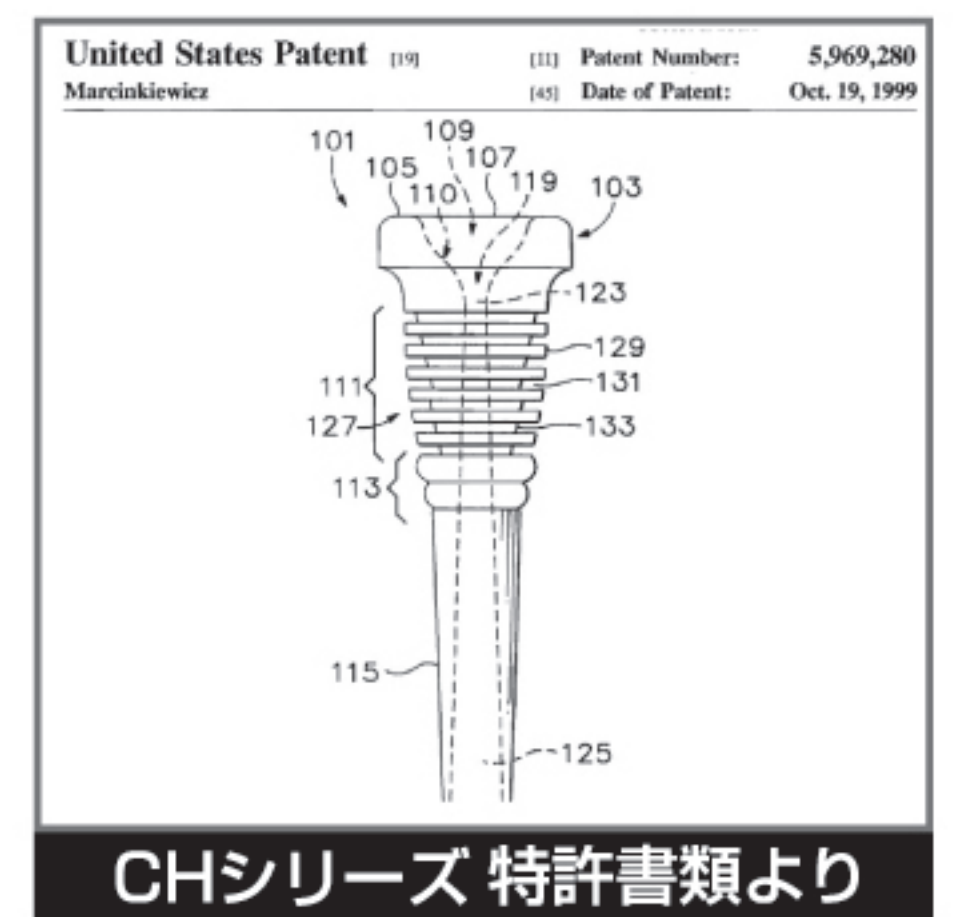

エーエス (ドイツ)

王道のハイスペックを誰にでも

コストパフォーマンスに優れた ハイスペック マウスピース

豊富なラインナップと高品質で 初心者から上級者まで 幅広いレベルの方をサポート。
信頼のドイツ製。メッキもしっかり15μ厚!



- ◆トランペット 各¥4,000
1 1/2 C, 3C, 5C, 6C, 7C, 10 1/2 C
DK (ダブルカップ),
10U (1 1/2 C, 1 1/4 C に似ているがワイドリム)
10T (10 1/2 C に似ているが ワイドリム)
- ◆トロンボーン 各¥6,000
6 1/2 AL-S, 7C, 11C, 12C (細管用)
6 1/2 AL-L, 7CL, 11CL, 12CL (太管用)
- ◆バス トロンボーン 各¥6,200 1 1/2 G, 4G
- ◆フリューゲルホルン 各¥4,000 6C, 6T, 7C





THE WALLACE COLLECTION

ハンドメイド in Scotland

ウォレス コレクション (イギリス)

スコットランドの響き

イギリスが誇る名プレイヤーが生み出す最高の音色

Designed by John Wallace & Iain Muirhead



John Wallace & Iain Muirhead

経験に基づく高い品質と豊富なラインナップでヨーロッパを中心に脚光を浴びている。オーケストラやソリストだけでなく、近年日本でも人気の英国式金管バンドにおいてもイギリス国内はもとよりヨーロッパ各国のトップバンドの採用が急増中。また通常のミュートだけでなく、プレイヤー目線の独創的で完成度の高いプラクティスミュートも高い評価を得ている。

<使用アーティスト> オーケストラ ●ロンドン ロイヤル フィルハーモニー管弦楽団 ●ワシントン ナショナル交響楽団 他
金管バンド ●Brighouse & Rastrick Band ●Fahey Band ●Funerakcare Band ●Whitburn Band 他
ソリスト ●アダム ラッパ ●ウェインバージェロン ●アンドレア トファネッリ 他

John Wallace (T/P) : 世界的に有名なトランペット奏者。ロンドン交響楽団を経て、フィルハーモニア管弦楽団の首席奏者として20年にわたり活躍。2002年からはロイヤル スコティッシュ王立音楽アカデミーの学長に就任。

Iain Muirhead (T/P) : ロイヤル スコティッシュ管弦楽団、BBCスコティッシュ交響楽団などで活躍するとともに世界各国のトップオーケストラ等にも多数客演。ロイヤル スコティッシュ王立音楽アカデミーで20年にわたり後進の指導にも尽力。



トランペット			
ストレート	TWC-301	オールアルミ	¥10,000
	TWC-302	コパーエンド	¥11,300
	TWC-304	オールコパー	¥13,000
カップ	TWC-401S	セット (アジャスタブル)	¥15,000
	TWC-401F	固定	¥11,000
	TWC-401T	V形 アジャスタブル	¥12,000
	TWC-401C	C形 アジャスタブル	¥12,000
برانچャー	TWC-WA01	オールアルミ	¥10,000
ワウワウ	TWC-501	ステム2種	¥23,000
	TWC-501S	オールアルミ	¥11,500
	TWC-501C	オールアルミ	¥10,500
プラクティス	TWC-M17	スタジオ (*)	¥12,000
	TWC-M17C	コンパクト (*)	¥11,300

ソプラノ コルネット			
ストレート	TWC-331C	オールアルミ	¥10,500
	TWC-332C	コパーエンド	¥12,000
	TWC-334C	オールコパー	¥13,800

フレンチホルン			
ストレート	TWC-029	オールアルミ	¥16,000
	TWC-029S	オールアルミ (*)	¥19,000
	TWC-030	オールアルミ	¥17,000
	TWC-030S	オールアルミ (*)	¥19,000
プラクティス	TWC-M28C	コンパクト (*)	¥16,300

フリューゲルホルン			
ストレート	TWC-361	オールアルミ	¥12,000
カップ	TWC-461	アジャスタブル・2個付属	¥18,000
プラクティス	TWC-M19C/21C	コンパクト (*)	¥14,400

テナーホルン			
ストレート	TWC-371	オールアルミ	¥13,000
カップ	TWC-471	アジャスタブル	¥25,500

E♭トランペット			
ストレート	TWC-331	オールアルミ	¥10,500
	TWC-332	コパーエンド	¥12,000
	TWC-334	オールコパー	¥13,800
カップ	TWC-401EF	オールアルミ (固定)	¥11,000
ワウワウ	TWC-501E	オールアルミ	¥18,000

トロンボーン			
ストレート	TWC-311	オールアルミ	¥12,300
	TWC-312	コパーエンド	¥15,000
カップ	TWC-411	アジャスタブル	¥15,000
ワウワウ	TWC-511	アジャスタブル	¥23,000
プラクティス	TWC-M19	スタジオ (*)	¥15,000
	TWC-M19C/21C	コンパクト (*)	¥14,400

バリトンホルン			
ストレート	TWC-381	オールアルミ	¥14,500
カップ	TWC-481	アジャスタブル	¥29,000

ピッコロトランペット			
ストレート	TWC-P1	オールアルミ	¥10,500
	TWC-P2	コパーエンド	¥12,000
	TWC-P4	オールコパー	¥13,800

バストロンボーン			
ストレート	TWC-351	オールアルミ	¥13,200
	TWC-352	コパーエンド	¥16,300
カップ	TWC-451	アジャスタブル	¥16,500
ワウワウ	TWC-551	アジャスタブル	¥24,000
プラクティス	TWC-M20	スタジオ (*)	¥16,000
	TWC-M20C	コンパクト (*)	¥16,300

チューバ			
ストレート	TWC-341E	E♭用	¥66,000
	TWC-341B	B♭用	¥69,000

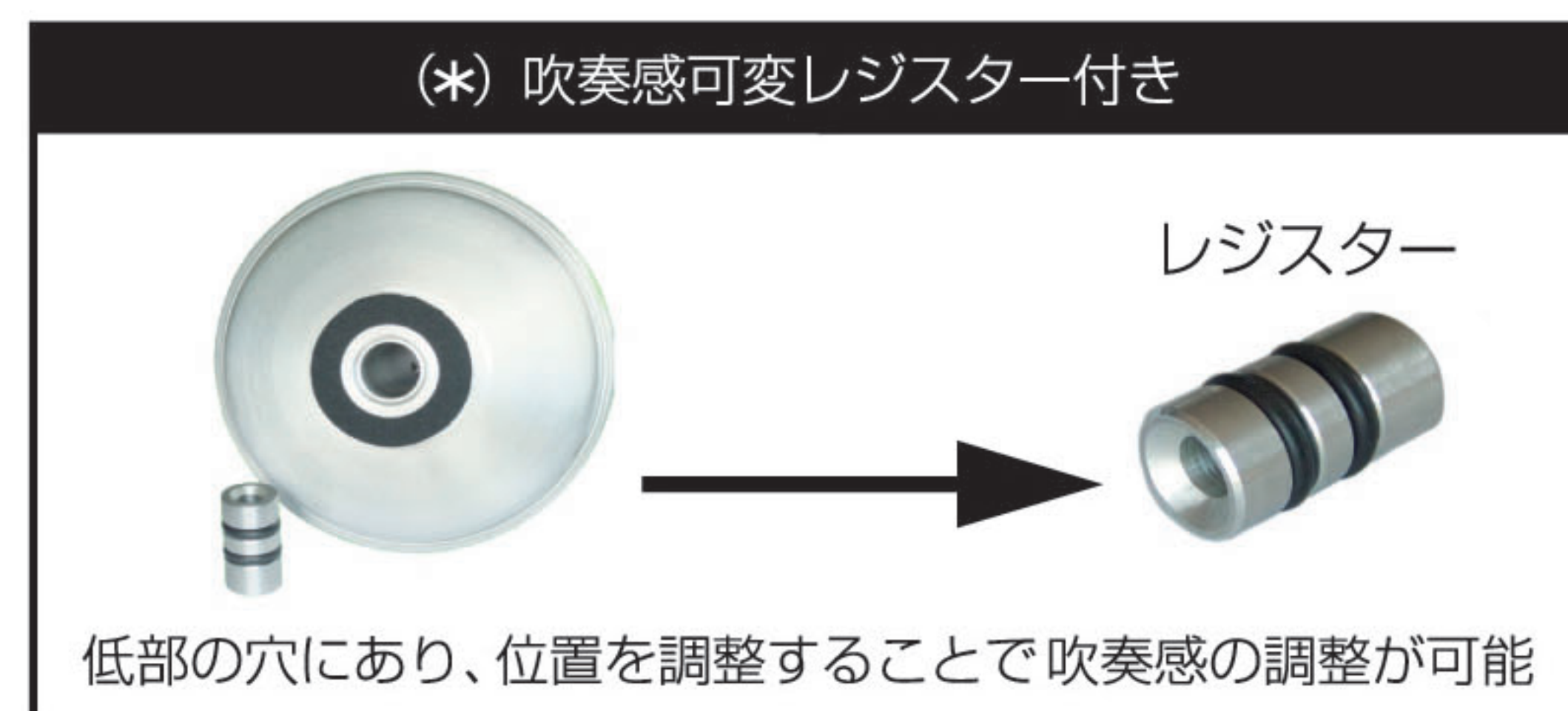

製品の仕様/色は予告無く変更される場合があります。

Jo-Rai

ジョーラル (USA)



The Sound of Professional

ハンドスパンアルミが創りだす最高の音色

ジャンルを問わず世界で愛用されている高性能ミュート

- 高品質ハンドスパンアルミ製。
- 底部の素材の違いによる音色のバリエーション。
 オールアルミ・・・明るく輝く音色。多目的用
 ブラスボトム・・・わずかに温かみのある音色。小編成の演奏に理想的
 コパーボトム・・・落ち着いた音色
 オールコパー・・・深みのある豊かな音色
- 耐水・耐久性に優れたネオプレンゴムとコルクの混合材をコルクパッドに使用。
 パッドが柔軟に反応し、適度な湿度を保つのでグリップ力が大変強く、
 もろくなったり、砕けたり、乾燥によって剥がれる心配はありません。

トランペット			
ストレート	TPT1A	オールアルミ	¥9,500
	TPT1B	ブラスボトム	¥12,300
	TPT1C	コパーボトム	¥12,300
バブル	TPT2A	オールアルミ	¥14,800
	TPT2C	オールコパー	¥22,000
トライトーンカップ	TPT3	オールアルミ	¥14,200
バケット	TPT4A	オールアルミ	¥14,200
	TPT4B	ブラスボトム	¥14,600
	TPT4C	コパーボトム	¥14,600
ブランジャー	TPT6	オールアルミ	¥9,000
ブラクティス	TPT1P	オールアルミ	¥12,300

ピッコロトランペット			
ストレート	TPT5A	オールアルミ	¥7,500
	TPT5B	ブラスボトム	¥11,200
	TPT5C	コパーボトム	¥11,200
ブラクティス	TPT5P	オールアルミ	¥9,000

テナー トロンボーン			
ストレート	TRB1A	オールアルミ	¥16,800
	TRB1B	ブラスボトム	¥18,200
	TRB1C	コパーボトム	¥18,200
バブル	TRB3	オールアルミ	¥16,900
アジャスタブルカップ(*)	TRB6 S/L	オールアルミ	¥16,300
バケット(*)	TRB8 S/L	オールアルミ	¥19,400
ブラクティス	TRB1P	オールアルミ	¥12,400

バス トロンボーン			
ストレート	TRB4A	オールアルミ	¥16,700
	TRB4B	ブラスボトム	¥22,000
	TRB4C	コパーボトム	¥22,000
バブル	TRBB5	オールアルミ	¥19,800
アジャスタブル カップ	TRBB7	オールアルミ	¥24,800
バケット	TRB9	オールアルミ	¥24,800
ブラクティス	TRB4P	オールアルミ	¥16,600

(*) ベル サイズにより、SとLが選べます。S:7~8、L:8½~9

フリューゲルホルン			
バブル	FLU10C	コパーボトム	¥21,000

フレンチホルン			
ストレート	FR1A	オールアルミ	¥17,900
	FRAC	コパーボトム	¥20,700
	FRC	オールコパー	¥27,300
ブラクティス	FRP	オールアルミ	¥17,000

ブラス ショートカット			
トランペット用	BSC-TPT	コパー	¥9,900
トロンボーン用 (細管)	BSC-TBS	コパー	¥10,200
トロンボーン用 (太管)	BSC-TBL	コパー	¥10,200

EMO

エモ (ドイツ)

定評ある
音程の良さ



ワウワウミュート <アルミ>

- ◆8・・・スタンダードサイズ
- ◆8a・・・高音域に優れたスモールサイズ

¥8,300



トランペット			写真
ストレート (スモール)	プラスチック	¥2,500	1
	プラスチック	¥3,800	1a
ソロトーン	プラスチック	¥4,700	2
メガホーン	プラスチック	¥4,600	3
ウィスパー	プラスチック	¥7,000	4
Hush-Hush	プラスチック	¥4,500	5
カップ	プラスチック	¥4,800	6
ワウワウ	プラスチック	¥4,000	7
クリップオン	プラスチック	¥6,800	12
ブランジャー	プラスチック	¥4,200	1

Pro-Line

プロライン (ドイツ)

ハンドメイド
『籐製』
ストレートミュート

籐製のユニークなミュート。
反応が良く吹奏感も自然、
オープン状態とミュート時の
音程差がほとんどなく、
暖かく柔らかいミュート音が特徴。



トランペット用
¥18,000

- ピッコロトランペット用 ¥18,000
- トロンボーン用 ¥30,000
- バス トロンボーン用 オープンプライス
- フレンチホルン用 オープンプライス

BSC Brass Sound Creation

ビーエスシー (ドイツ)

ハイスピード プレイをサポート! トランペット開発の中から生まれたこだわりのアイテム



ハイスピードバルブオイル

- 乾燥に強く、のびも良く少量で効果が長持ち
- 金属の磨耗防止にも優れた効果を発揮
- バルブの動きを滑らかにキープ

¥1,000

ハイスピードバルブスプリング



- 軽さと速さを両立した画期的なスプリング

- ◆VS 11 (バック用)
- ◆VS 12 (シルキー、ベンジ、ジュピター etc.用)
- ◆VS 13 (ヤマハ用)

各3本セット ¥2,800



BSC Trumpets

Wynton Marsalis
with Tomomi Kato

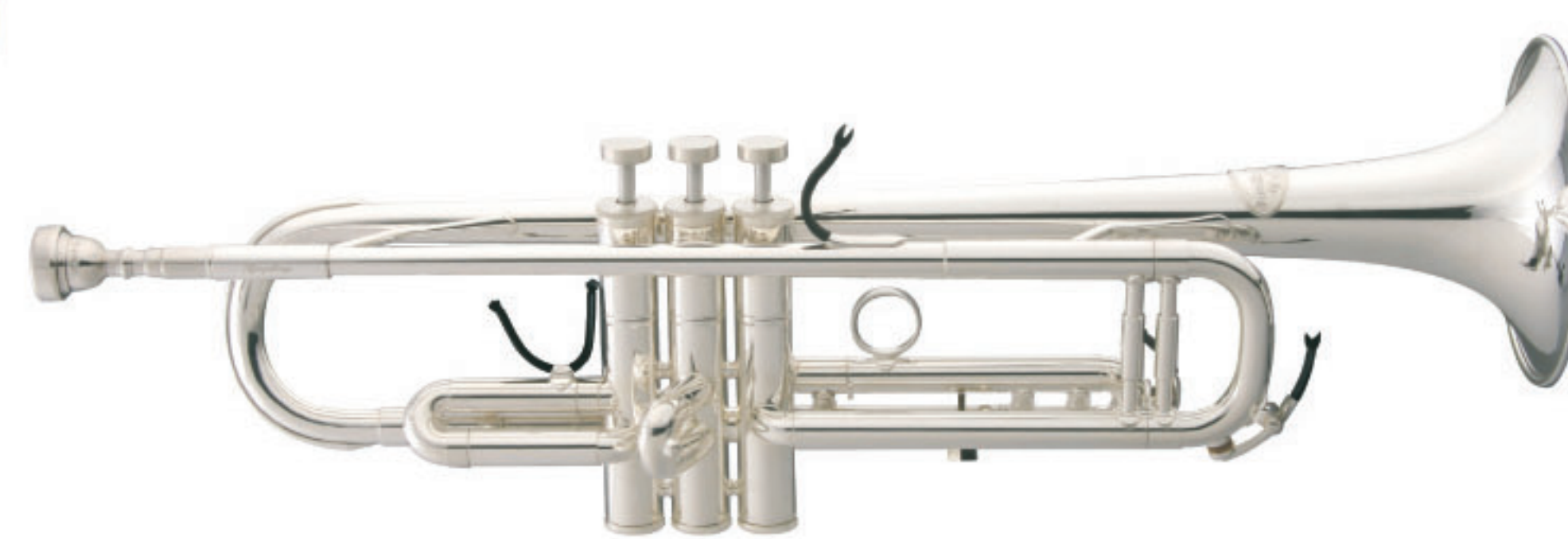
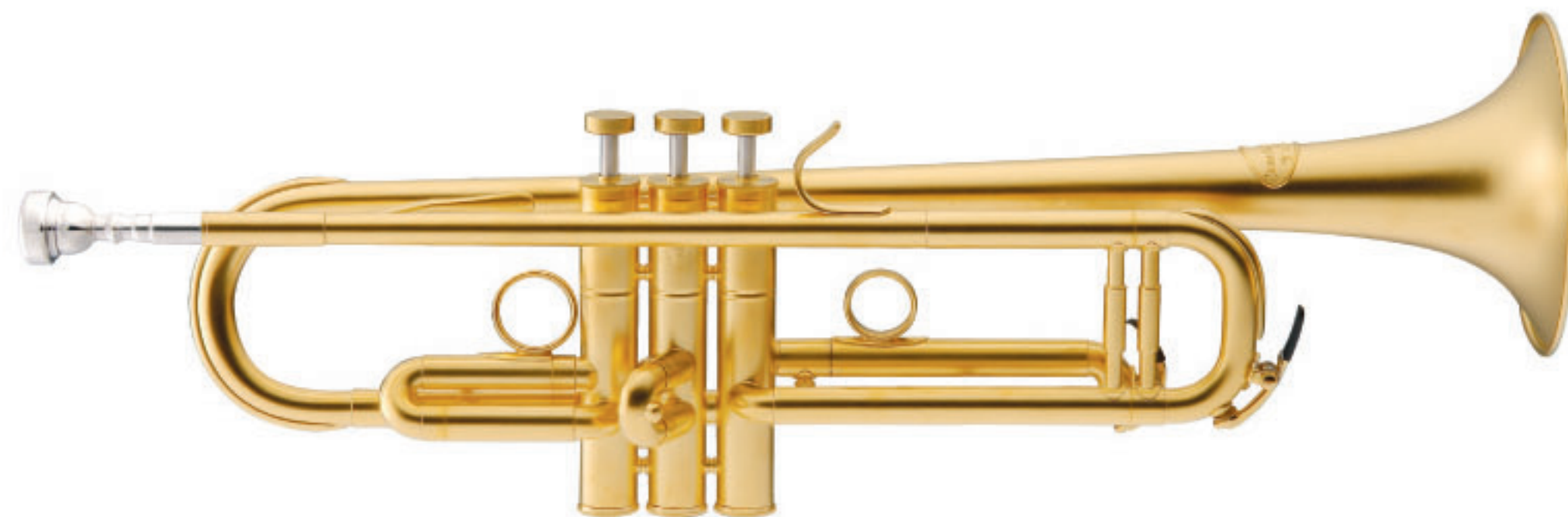

<*BSCトランペットカタログをご覧ください>



THE WALLACE COLLECTION

ウォレス コレクション (イギリス)

ジョン・ウォレス、イアイン・ミュアヘッド
**2人の著名トランペット奏者が
こだわって開発したバルブオイル**



- 乾燥に強く、のびも良い
- 長時間の使用でも
軽快で滑らかな動きを持続
- 人体への安全性に配慮した素材を使用

¥1,000



John Wallace & Iain Muirhead



チョップセイバー (USA)

管楽器プレイヤー必携

リップトリートメント

オリジナル / ゴールド



オリジナル ¥980



ゴールド ¥980

- 唇の荒れに悩んだ管楽器奏者が開発したプレイヤーのためのリップトリートメント
- アロエをはじめとする様々なハーブなど、100%植物から抽出した天然成分のみで製造。(オリジナル)
- 紫外線をカット! <SPF15> “オリジナル”をベースにUVカット成分を配合(ゴールド)
- マウスピースが滑りにくいので使用感は抜群。

トッププレーヤーも愛用
エリック ミヤシロ、フィリップ スミス、
ウェイン パージェロン、アルトゥーロ サンバル、
ジョー アレッシ、マイク ヴァックス、
ジェイ フリードマン 他多数

*本製品は薬事法に基づき輸入・販売されています。



ビーエア (日本)

最先端オーディオ技術と
プレイヤーとの
コラボレーション

SWING CHIP スウィングチップ

貼るだけで
音にパワーと方向性を

- MINI ¥1,500
- SMALL ¥1,500
- REGULAR ¥1,500
- BIG ¥1,800
- MAXI ¥2,000

<穴あきタイプ>

- GP ¥2,800
- SP ¥2,000



NANO LIQUID ナノリキッド

クリアーで密度のある音に!

- 炭素系の超微粒子を、吟味したオイルへ特殊分散処理で溶かし込み作られています。
- 管楽器からギターまで、金属の接する部分に塗布するとパワーが増加します。

	0.5cc	3cc	5cc
ST	¥1,800	¥4,300	¥6,200
CU	¥1,600	¥3,700	—
EX	¥2,500	¥5,900	—





リサ (ドイツ)

ユケソリッド

ピックアップ内蔵 ＜エレクトリック＞ウクレレ

- ドイツ製高性能ピックアップを内蔵。ギターアンプまたはPAに接続すれば、ライブでの大音量にも対応。
- 小さいウクレレがさらにコンパクトに。
- ヘッドフォンアンプを使えば、サイレントウクレレとしても使用可能。



Soprano
¥36,000



Tenor
¥52,000



ギア付きペグ



ストラップピン



ストラップは
本体にも使用可能

LPモデル (ソプラノ・テナー)

2個のピックアップ (ハムバッカー)、スチール弦
3way-ピックアップ セレクター、
ボリューム、トーン を備えた本格派

Soprano
(1-Vol. 1-Tone)
¥82,000

Tenor
(2-Vol. 2-Tone)
¥93,000

aLaska Pik フィンガー ピッカー 待望のピック

アラスカ・ピック (USA)

「自分の爪」として使用できる 唯一のピック



- 従来のフィンガーピックと異なり、「自分の爪」として使用可能
- 簡単な加工で「自分の爪」により近い感覚に装着感がアップ
- 付け爪と違い着脱簡単、スマホ等のタッチパネル操作にも不自由なことはありません

Patented <特許>

材質：プラスチック サイズ：M、L、XL ¥400



加工例

素材のプラスチックは、指の形に合わせ、程良い硬度になっていますので、ヤスリ、ニッパー、爪切りなどでの加工の他に、力を加えることでも整形が可能です。

小加工で
指へのフィット感が増します
ニッパー等でカット
ヤスリ等で好みの形に

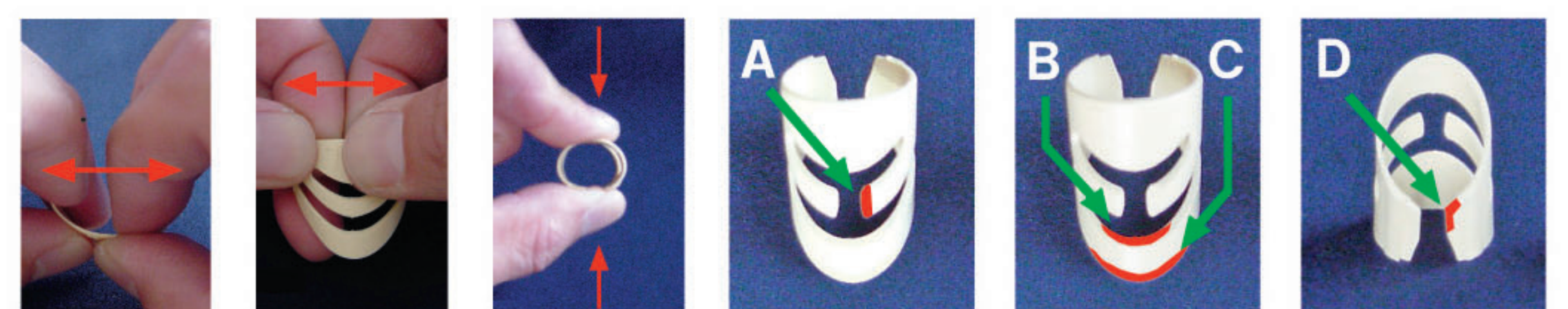

KALIMBA

カリンバ (南アフリカ)

うた アフリカ大地の詩

— カリンバ made in Africa —

- ◆セレステ C調/G調 (17 note) — ①
ソリッド ボディ エッジの効いたアタック音が印象的
¥18,000
- ◆トレブル C調/G調 (17 note) — ②
箱型ボディで豊かな響きとサステインの長いサウンド
¥20,000
- ◆アルト C調/G調 (15 note) — ③
トレブルのアルトタイプ ¥22,000
- ◆アフリカン 独自のチューニング (17 note) — ④
キーに取り付けられたシェルが生み出す「バズ・サウンド」
¥22,000

ピックアップを使用することにより他の楽器とも合奏が可能になります。

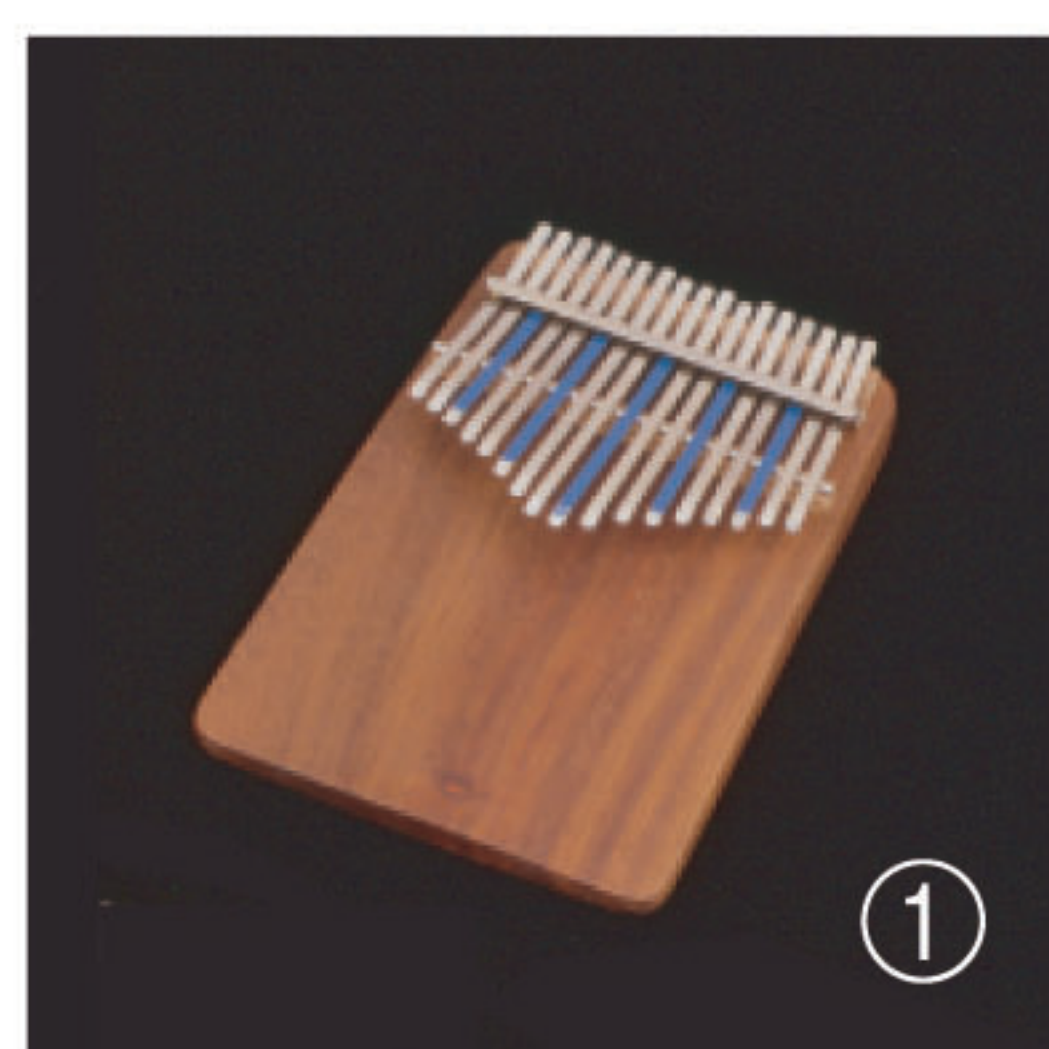

①



②



③



④

カリンバは、南アフリカの楽器工房で、
最高のマテリアルと熟練した現地職人の手により 製作されています。



マイティブライト (USA)

軽量・コンパクト 進化するLEDクリップライト

高輝度LEDを採用。用途様々、明るく経済的なクリップライト



Nu Flex

<クリップライト ニューモデル>

USBケーブル接続 (別売) で点灯可

- ニューフレックス (Nu Flex)** 携帯用ポーチ付属 ¥5,600
暖色系LED 3灯による暖かい自然光。精密設計のレンズで広範囲を均一に照射。ボタン長押しで光量の強⇔弱間 無段階調節。手触りの良いシリコネク。LEDの寿命：約10万時間
① 35 ② 16時間 ③ 9×4×4 cm ④ 単4×3 ⑤ 100 g
- ワンダーフレックス (Wonder Flex)** 携帯用ポーチ付属 ¥3,300
暖色系LED 2灯による暖かい自然光。精密設計のレンズで広範囲を均一に照射。ボタン長押しで光量の強⇔弱間 無段階調節。手触りの良いシリコネク。LEDの寿命：約10万時間
① 20 ② 30時間 ③ 9×4×4 cm ④ 単4×3 ⑤ 90 g



Wonder Flex

<クリップライトの決定版>

- オーケストラ ライト (Orchestra Light)** ソフトケース付属 ¥10,200
9個の高輝度LEDを効果的に配列。譜面見開き4ページを全体に明るく照射
① 100 ② 16/24時間 ③ 3.5×21×2 cm ④ 単3×3 ⑤ 300 g
- ハンマーヘッド (Hammerhead)** ソフトケース付属 ¥3,700
6個の効果的に配列された白色高輝度LEDが譜面見開き2ページをムラなく照射。明るさ2段階切り替え
① 28 ② 9.5時間 ③ 8×4×4.5 cm ④ 単4×3 ⑤ 90 g



Orchestra Light

ACアダプター対応

<2ヘッド モデル>

- デュエット 2 (Duet2)** ¥4,400
2つのヘッドに各2個の高輝度LED。点灯数を1~4個まで自由に設定可能。
① 24 ② 20時間 ③ 8×4×4.5 cm ④ 単4×3 ⑤ 100 g
- デュエット (Duet)** ¥3,500
2つのヘッドで広範囲を照射。見開きの譜面もOK!
① 12 ② 20時間 ③ 7×4×4.5 cm ④ 単4×3 ⑤ 95 g



Hammerhead

ACアダプター対応

<シングルヘッド モデル>

- エクストラ フレックス スーパーL.E.D. 2 (Xtra Flex Super L.E.D. 2)** ソフトケース付属 ¥3,200
ヘッドに2個の高輝度LEDを搭載し明るさアップ。点灯数の設定可能。
① 12 ② 28時間 ③ 7×4×4.5 cm ④ 単4×3 ⑤ 80 g
- エクストラ フレックス スーパーL.E.D. (Xtra Flex Super L.E.D.)** ¥2,700
手のひらサイズの小型・軽量設計。様々な用途に使用可能なスタンダードモデル。
① 6 ② 40時間 ③ 7×4×4.5 cm ④ 単4×3 ⑤ 70 g

① 明るさ(ルーメン) ② 電池寿命 ③ 本体サイズ(縦×横×厚さ) ④ 電池 ⑤ 重量(電池含) ※全機種 電池付属
注) 電池寿命はメーカー発表の参考値であり使用状況により異なります。長さ、重量はおおよその値です。

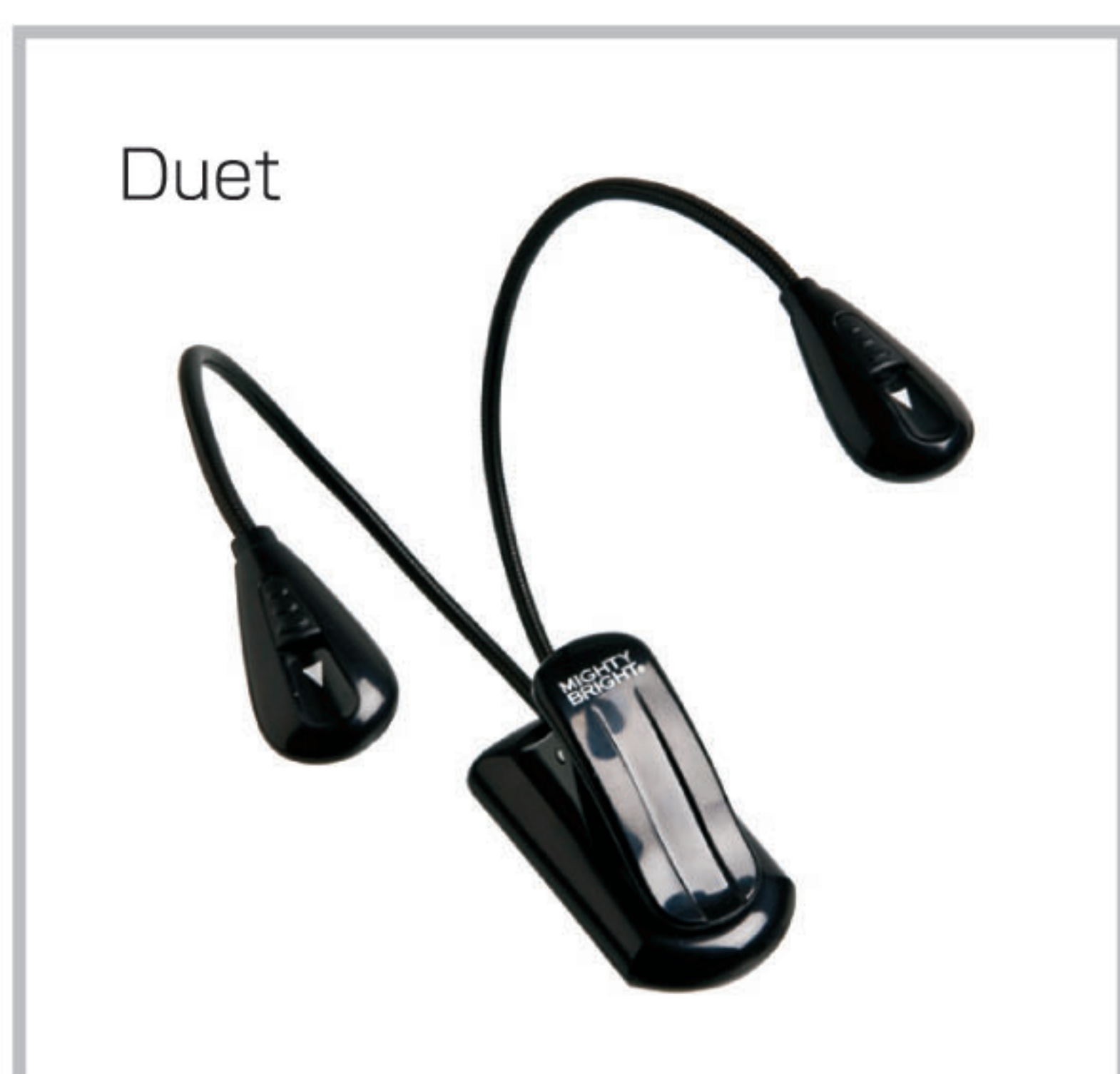

Duet



Duet2

ACアダプター対応



Xtra Flex Super L.E.D. 2

ACアダプター対応



Xtra Flex Super L.E.D.



マイティブライト専用 ACアダプター

<アクセサリ>

- ◆**マイティブライト専用 ACアダプター (PSE対応)** ¥1,800
<適合機種> Orchestra Light、Hammerhead、Duet2、Xtra Flex Super L.E.D. 2

BSC Brass Sound Creation

ビーエスシー (ドイツ)

ソロからアンサンブルまで、
プレイヤーの言葉を そのまま音に



Wynton Marsalis
with Tomomi Kato

501G "WM"

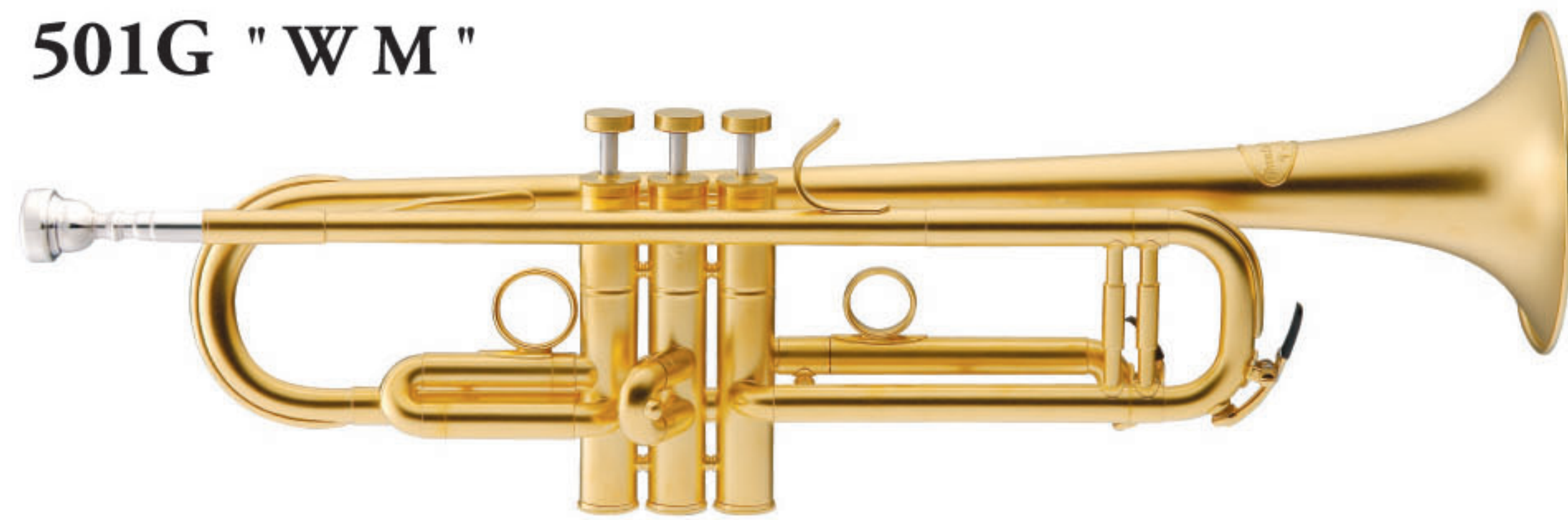

Allemande <C管>



Symphony

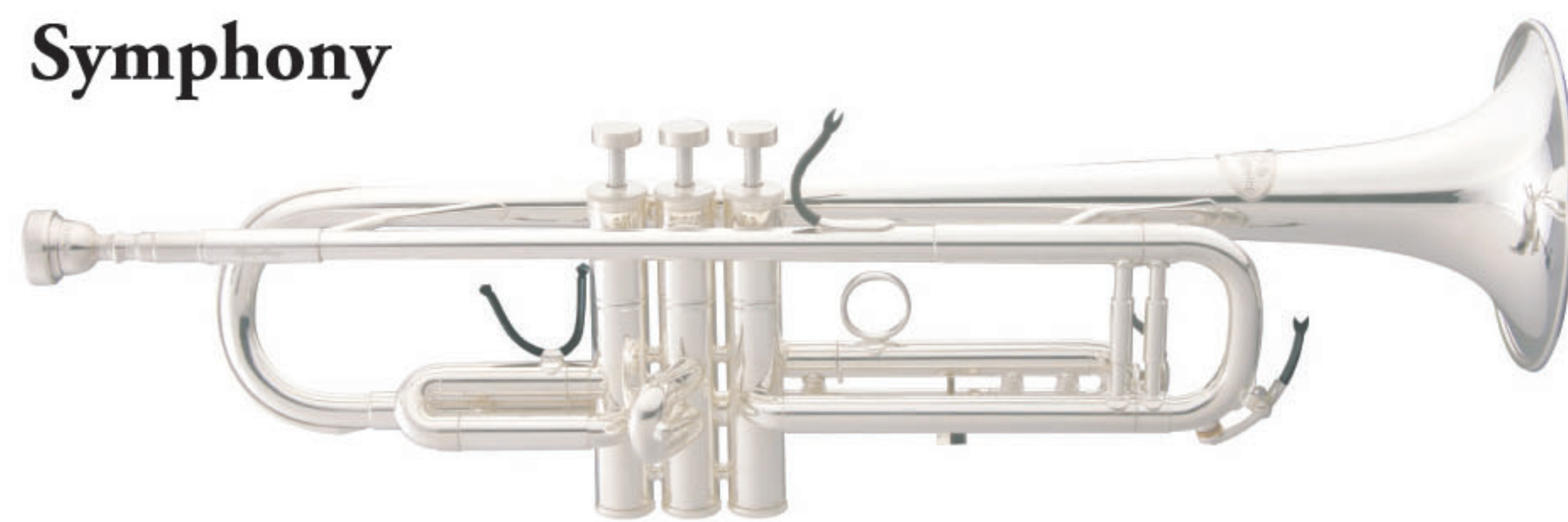

Avance

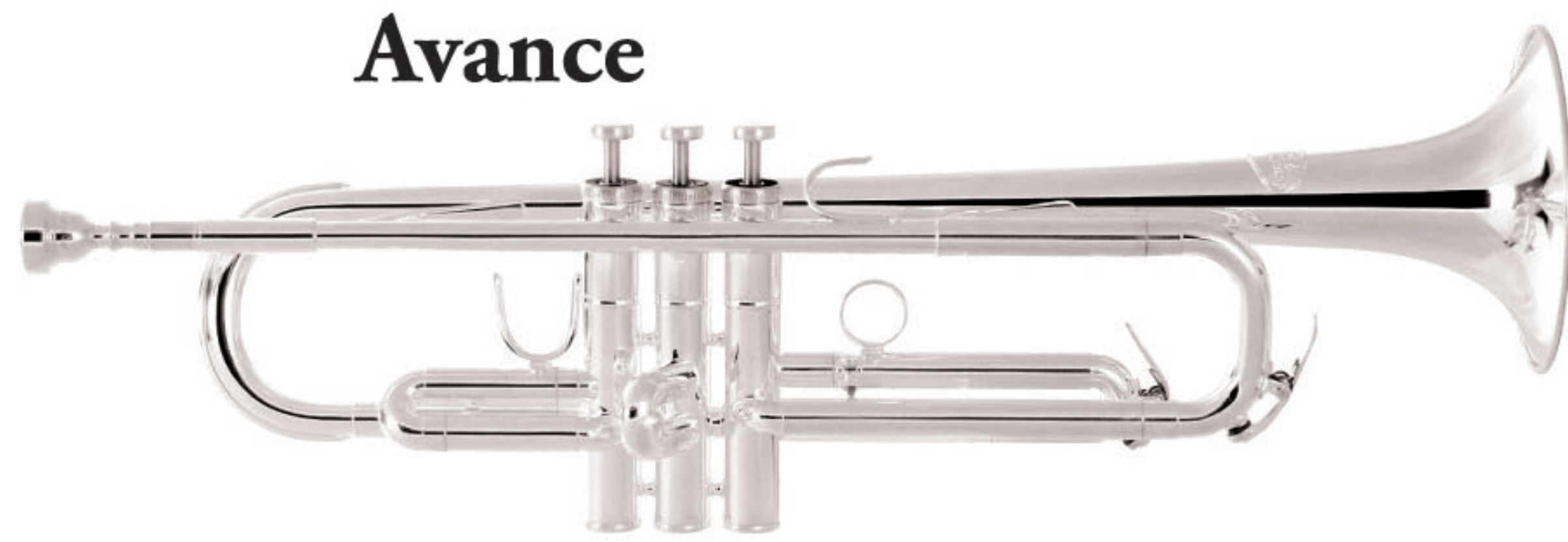

元 NHK 交響楽団 首席奏者
関山 幸弘
< Symphony / Allemande 使用 >

< *BSCトランペットカタログをご覧ください >

ジャズトランペット奏者
岡崎 好朗
< Symphony 使用 >



Gottsu

ゴツ (日本)

JAZZ with Gottsu!

魅惑のJazzサウンド



FORESTONE

フォレストーン (日本)

職人技と
テクノロジーの
コラボレーション



C.A. SEYDEL SÖHNE

サイドル (ドイツ)

培われた伝統、未来への挑戦

since 1847

handmade in Germany — サイドル

伝統的な ブラスリード の響き、
革新的な ステンレスリード サウンド

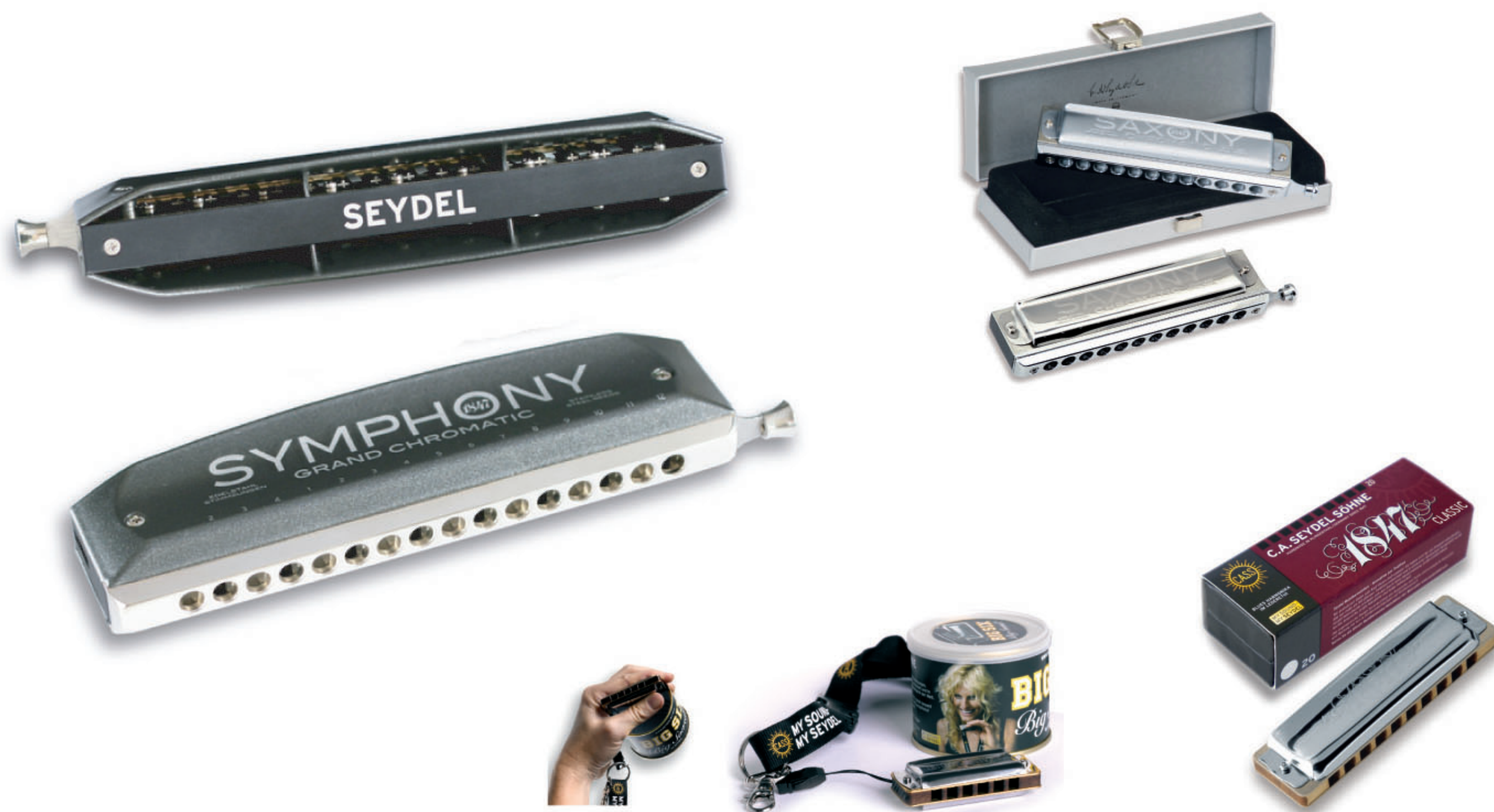

esh

エッシュ (ドイツ)

ピエゾと
マグネチックの
コンビネーション

Esh-Tronicサーキットが
生み出す 最高のサウンド



Poseidon

Select! Accessories  from the world

*各製品についての詳細は弊社ホームページをご覧ください。
*仕様、付属品、及び価格は、予告なく変更される場合があります。

価格はすべて税別本体価格です。

取扱店

2018年12月1日現在

有限会社 **セレクト インターナショナル**

〒272-0035 千葉県市川市新田2-29-7-103

TEL : 047-702-9086 FAX : 047-702-9089

<http://www.select-inter.com>

e-mail : info@select-inter.com



<https://m.facebook.com/selectinter1988>